

Bedienungsanleitung
Operating instructions
Mode d' emploi
Istruzioni d' uso
Instrucciones de manejo

huwilift-verso

huwilift-strato

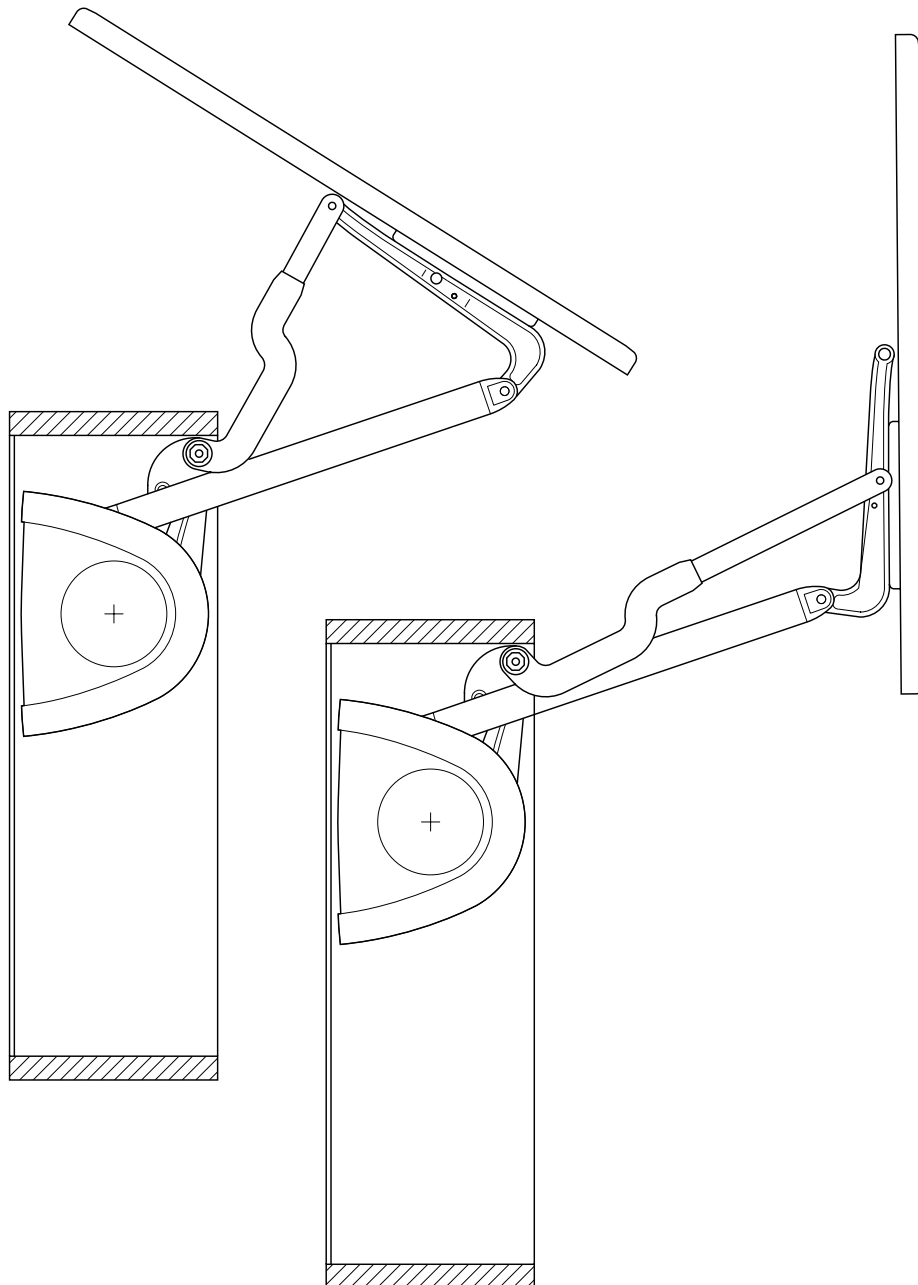
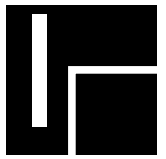
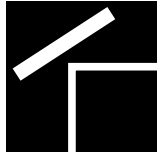

12.0001.010.236 QSF 991



HUWIL-WERKE GmbH Möbelschloß- und Beschlagfabriken
D-53809 Ruppichteroth • Tel.: • Fax: +49/2295/7-200 • internet: www.huwil.com

Vorwort

Sehr verehrter Kunde,
mit der Wahl des huwilift-verso/ -strato haben Sie sich für einen technisch hochentwickelten und leistungsstarken mechanischen Beschlag entschieden. Ihr huwilift-verso/ -strato ist bei uns mit größter Sorgfalt und Präzision hergestellt worden und hat zahlreiche Qualitäts- und Sicherheitskontrollen durchlaufen, um einen störungsfreien und sicheren Betrieb zu gewährleisten. Sie selbst können wesentlich dazu beitragen, dass Sie mit Ihrem huwilift-verso/ -strato lange Zeit zufrieden sind.

1. Wichtiger Sicherheitshinweis:

Der Einbau muss gemäß der Montageanleitung erfolgen, sonst besteht Verletzungsgefahr!

2. Dieser Beschlag ist ausschließlich für den Verwendungszweck als Klappenbeschlag für Wohn-, Bad-, Büro- und Küchenmöbel, entsprechend dem angegebenen Deckelgewicht bei entsprechender Schrankhöhe, geeignet. Jede darüber hinausgehende Verwendung gilt als nicht bestimmungsgemäß, für hieraus resultierende Schäden haftet der Hersteller nicht. Das Risiko hierfür trägt allein der Betreiber.
3. Zur bestimmungsgemäßen Verwendung gehört auch die Einhaltung der vom Hersteller vorgeschriebenen Montageanweisungen.
4. Berücksichtigen Sie auch die allgemeingültigen, gesetzlichen und sonstigen Regelungen und Rechtsvorschriften – auch des Betreiberlandes – sowie die gültigen Umweltschutzbestimmungen! Die örtlich gültigen Bestimmungen der Berufsgenossenschaften oder sonstiger Aufsichtsbehörden sind immer zu beachten!
5. Eigenmächtige Veränderungen am huwilift-verso/ -strato schließen eine Haftung des Herstellers für daraus resultierende Schäden aus.

Wichtiger Sicherheitshinweis:

**Der Hebelarm und die eingesetzten Gasfedern bzw. Dämpfungselemente des Beschlages dürfen keinesfalls geöffnet werden, die inneren Bauteile stehen unter starkem Druck!
Verletzungsgefahr!**

Wenn Sie diese Hinweise stets beachten, werden Sie am huwilift-verso/ -strato lange Freude haben.
Für Rückfragen stehen wir Ihnen gerne beratend zur Verfügung.

Foreword

Dear Customer,

By choosing the huwilift-verso/ -strato, you have opted for a fitting solution that is technically very advanced and mechanically very efficient. Your huwilift-verso/ -strato is manufactured on our premises with extreme care and precision and is going through numerous quality and safety checks in order to ensure that it operates smoothly and safely. But you yourself can also make an important contribution towards ensuring that you remain happy with your huwilift-verso/ -strato for a long time.

1. IMPORTANT SAFETY NOTICE

Installation must be carried out in accordance with the assembly instructions; otherwise there is a risk of injury.

2. The present huwilift-verso/ -strato is only suitable for the intended use as a lid support for living room, bath, kitchen and office furniture according to the weight printed on the fitting. Any use that falls outside this is regarded as not being an agreed use. The manufacturer is not responsible for any losses or damage resulting from such use. The risks associated with this are borne by the operator alone.
3. The observance of the assembly instructions as prescribed by the manufacturer also form part of the agreed use.
4. Also take into account the general legal and miscellaneous regulations and legal provisions that are applicable – even those that apply in the operator's country – as well as the applicable environmental protection regulations. The regulations of the trade associations or other supervisory authorities that are in force locally must always be observed.
5. The manufacturer cannot be held responsible for any losses or damage resulting from unauthorised modifications to the huwilift-verso/ -strato.

IMPORTANT SAFETY NOTICE

The metal frame and the used gas suspension resp. damping elements of the fixture must not be opened under any circumstances, as the internal components are under a lot of tension and there is a risk of injury.

Provided the above guidelines are adhered to, you will enjoy many years of satisfaction from your huwilift-verso/ -strato.
For any further enquiries please do not hesitate to contact us.

Préface

Cher client,

En choisissant le huwilift-verso/ -strato, vous avez opté pour une ferrure très sophistiquée sur le plan technique et très résistante sur le plan mécanique. Nous avons apporté le plus grand soin et la plus grande précision à la fabrication de votre huwilift-verso/ -strato. Celui-ci a subi de nombreux contrôles de la qualité et de sécurité visant à garantir un fonctionnement sûr et irréprochable. Vous pouvez cependant vous-même contribuer à prolonger sa durée de vie.

1. CONSIGNE DE SÉCURITÉ IMPORTANTE:

Pour écarter tout risque de blessure, procédez à l'installation conformément aux instructions de montage.

2. Cette ferrure est exclusivement destinée à être utilisée comme support pour porte relevante de placards et meubles de cuisine, salle de bains et bureaux, selon le poids indiqué du battant pour une hauteur de meuble conforme. Toute autre utilisation sera considérée comme non conforme aux prescriptions. Le fabricant ne saurait être responsable des dommages en découlant. L'utilisateur en prend seul le risque.
3. Par utilisation conforme aux prescriptions on entend également le respect des instructions de montage fournies par le fabricant.
4. Respectez aussi les règles et prescriptions légales ou autres généralement en vigueur – y compris celles applicables dans le pays d'utilisation – de même que les prescriptions de protection de l'environnement! Les prescriptions locales des caisses de prévoyance contre les accidents ou d'autres autorités de contrôle doivent toujours être respectées!
5. Le fabricant ne saurait être responsable des modifications arbitraires apportées à l'huwilift-verso/ -strato ni des dommages en découlant.

CONSIGNE DE SÉCURITÉ IMPORTANTE:

Le bras de levier ainsi que les ressorts à gaz ou éléments d'amortissement utilisés dans la ferrure ne doivent être ouverts en aucun cas, car les pièces contenues à l'intérieur sont soumises à une forte tension de ressort! Risque de blessure!

En respectant ces consignes en permanence, vous profiterez pleinement de votre huwilift-verso/ -strato. Nous nous tenons à votre disposition pour toute question et tout conseil.

Premessa

Egregio cliente,

optando per huwilift-verso/ -strato ha scelto una guarnizione meccanica ad elevato sviluppo ed estremamente efficace. Abbiamo realizzato il Suo prodotto huwilift-verso/ -strato nel nostro stabilimento con grande cura e precisione sottoponendolo a numerosi controlli di sicurezza e qualità al fine di garantirne un funzionamento sicuro e senza disturbi. Tuttavia Lei stesso potrà dare un contributo significativo che Le permetterà di godere a lungo del Suo huwilift-verso/ -strato.

1. INDICAZIONI IMPORTANTI DI SICUREZZA E MONTAGGIO:

Effettuare il montaggio come indicato nelle istruzioni al fine di evitare qualsiasi pericolo d' incidente!

2. Il presente huwilift-verso/ -strato è concepito e costruito esclusivamente come supporto coperchio per armadi e mobili da cucina e mobili in genere a seconda del peso del coperchio indicato: ogni utilizzo che esuli da tale scopo è da ritenersi non regolamentare. Il produttore non garantisce per eventuali danni derivanti da uso improprio. In tali casi il rischio deve essere assunto esclusivamente dall'operatore.
3. L'utilizzo regolamentare comporta inoltre il rispetto delle indicazioni di montaggio prescritte dal produttore.
4. Tenga inoltre in considerazione le norme di legge generalmente valide nonché ulteriori regolamentazioni – anche del paese dell'operatore – unitamente alle disposizioni relative alla salvaguardia ambientale! Le disposizioni delle associazioni di categoria professionale valide a livello locale, nonché di altre autorità di sorveglianza devono essere sempre rispettate!
5. Modifiche arbitrarie all'huwilift-verso/ -strato escludono una garanzia del produttore per danni che ne dovessero derivare.

INDICAZIONI IMPORTANTI DI SICUREZZA:

La scatola non deve essere aperta per nessun motivo, i componenti contenuti sono sottoposti a forte tensione! Pericolo di ferimenti!

Se seguirà sempre le indicazioni sopra riportate, il Suo huwilift-verso/ -strato sarà fonte di grande gioia. Per eventuali domande saremo lieti di metterci a Sua disposizione al fine di prestarLe consulenza.

Prólogo

Estimado cliente,

con elegir el huwilift-verso/ -strato, usted se ha decidido por un herraje de alto desarrollo técnico y de un mecanismo muy potente. Su huwilift-verso/ -strato lo hemos producido con gran esmero y precisión pasando por numerosos controles de calidad que garantizan un funcionamiento seguro y sin interferencias. Usted mismo puede sustancialmente contribuir para que con su huwilift-verso/ -strato esté satisfecho por largo tiempo.

1. IMPORTANTES INDICACIONES DE SEGURIDAD

El montaje se debe realizar según el manual de instrucciones, sino sufre el riesgo de lesionarse.

- Este herraje es apropiado exclusivamente para la utilización de puertas elevables en muebles de cocina, baño, sala y oficina de acuerdo al peso de las puertas indicadas y a la correspondiente altura del amario. La utilización fuera de las normas mencionadas no serán aceptadas conforme a nuestras prescripciones y si se ocasionan daños el productor no se hace responsable. El riesgo para esto lo llevará solo el operador.
- Las instrucciones de manejo deben utilizarse de acuerdo con las prescripciones otorgadas por el productor.
- Considere también las leyes universales y otros reglamentos y derechos legales – como en el país que se aplique – así como el vigente cuidado del medio ambiente! La asociación de profesionales o de otras autoridades de inspección locales están siempre supervisando..
- Por modificaciones no autorizadas en el huwilift-verso/ -strato el productor no se hace responsable de daños que se ocasionen.

IMPORTANCIA DE LAS INDICACIONES DE MONTAJE:

El brazo elevador y el pistón colocado referente a los elementos del amortiguador del herraje no se deben por ningún motivo abrir, las piezas internas están bajo una gran tensión! Existiendo peligro de lesionarse.

Si estas instrucciones siempre las atiende, quedará largamente conforme con el huwilift-verso/ -strato.

En caso de alguna pregunta estamos con mucho gusto a su entera disposición.

Baugrößenübersicht huwilift-verso Schrankhöhe 420 - 800 mm

Overview on construction sizes huwilift-verso
Cabinet height 420 - 800 mm

Vue d'ensemble des dimensions de montage huwilift-verso
Hauteur de meuble 420 - 800 mm

Visione d'insieme delle dimensioni di montaggio del huwilift-verso
Altezza armadio 420 - 800 mm

Visualidad de dimensiones para el montaje del huwilift-verso
Altura del armario 420 - 800 mm



Rechte Schrankseite dargestellt. (Linke Schrankseite gespiegelt)

View of right carcasse side. (left side symmetrical)

Vue du côté droit du meuble. (Côté gauche du meuble inversé)

Vista della parte destra dell'armadio (riflesso della parte sinistra)

El dibujo corresponde al lado derecho (al lado izquierdo simétrico)

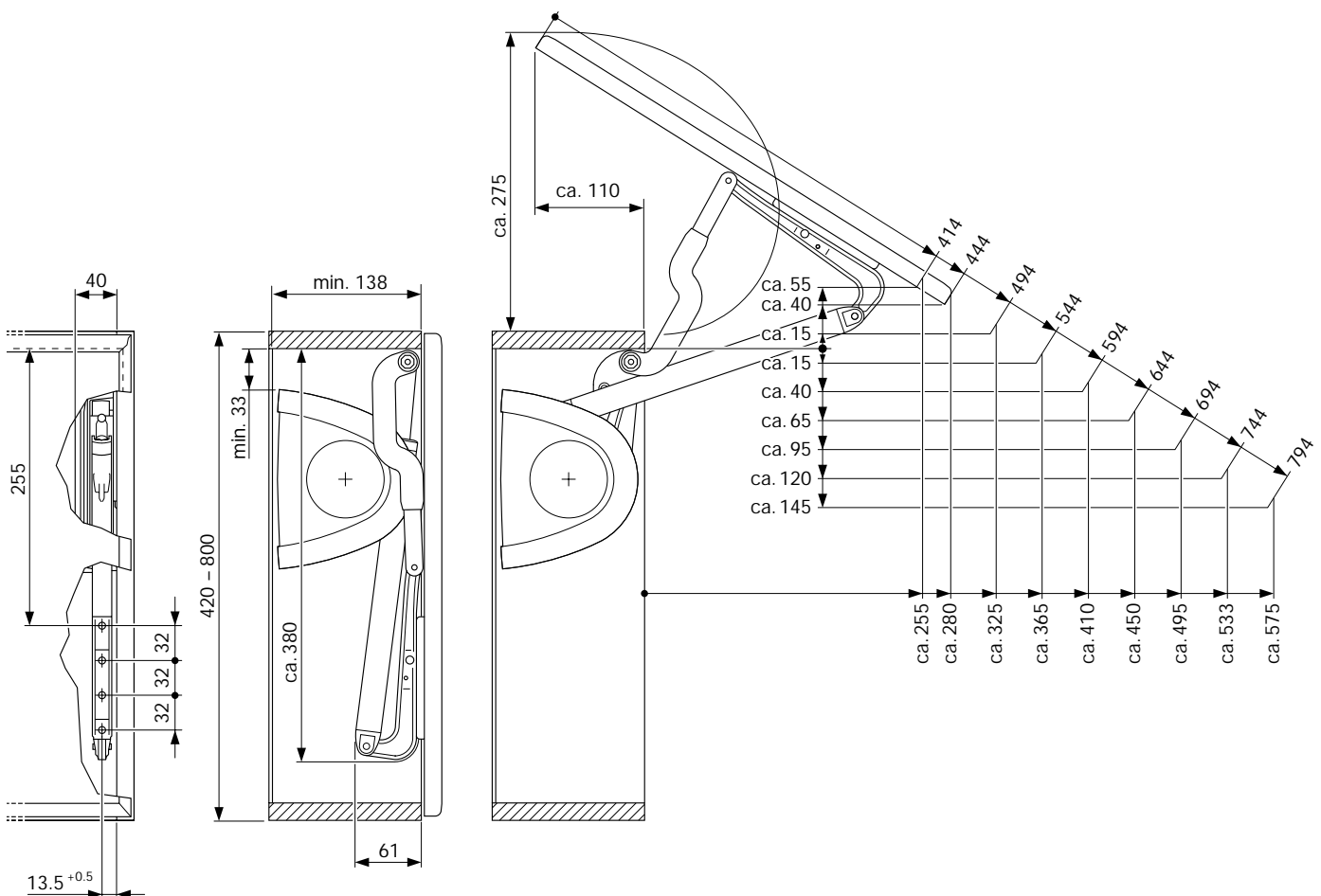

Rechte Schrankseite dargestellt. (Linke Schrankseite gespiegelt)

View of right carcasse side. (left side symmetrical)

Vue du côté droit du meuble. (Côté gauche du meuble inversé)

Vista della parte destra dell'armadio (riflesso della parte sinistra)

El dibujo corresponde al lado derecho (al lado izquierdo simétrico)

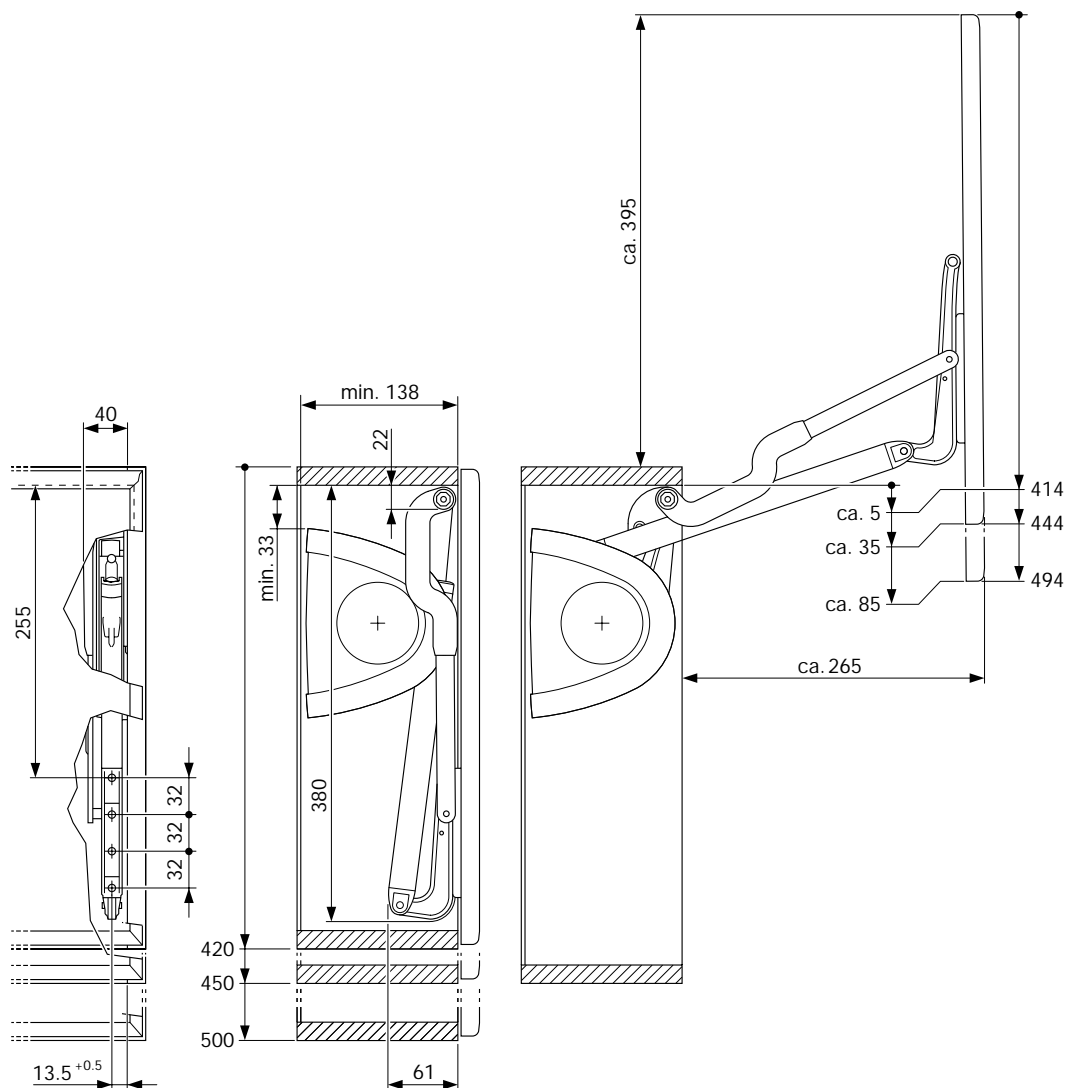

Baugrößenübersicht huwilift-strato Schrankhöhe 500 - 550 mm

Overview on construction sizes huwilift-strato
Cabinet height 500 - 550 mm

Vue d'ensemble des dimensions de montage huwilift-strato
Hauteur de meuble 500 - 550 mm

Visione d'insieme delle dimensioni di montaggio del huwilift-strato
Altezza armadio 500 - 550 mm

Visualidad de dimensiones para el montaje del huwilift-strato
Altura del armario 500 - 550 mm



Rechte Schrankseite dargestellt. (Linke Schrankseite gespiegelt)
View of right carcasse side. (left side symmetrical)
Vue du côté droit du meuble. (Côté gauche du meuble inversé)
Vista della parte destra dell'armadio (riflesso della parte sinistra)
El dibujo corresponde al lado derecho (al lado izquierdo simétrico)

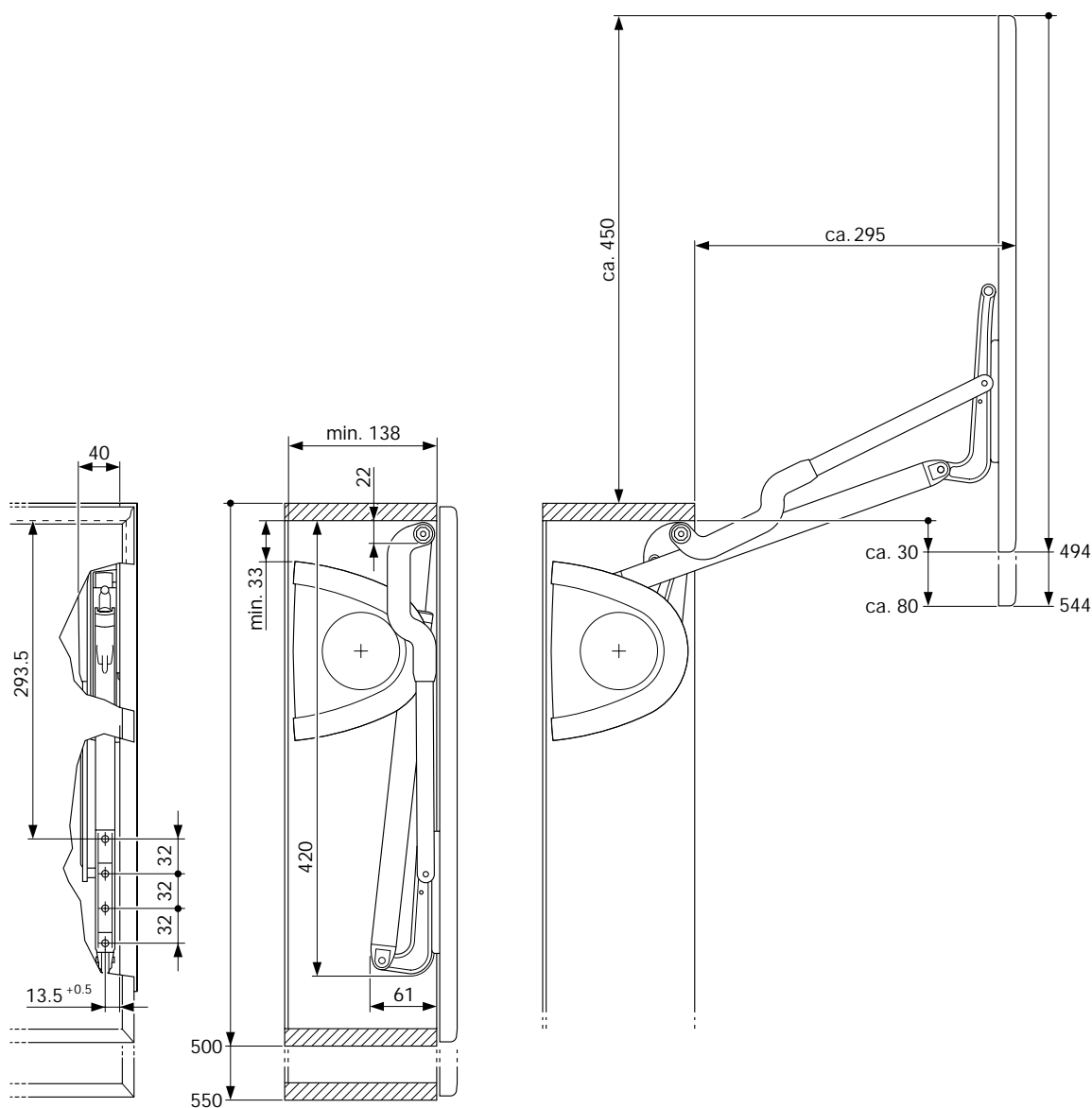

Baugrößenübersicht huwilift-strato Schrankhöhe 550 - 650 mm

Overview on construction sizes huwilift-strato
Cabinet height 550 - 650 mm

Vue d'ensemble des dimensions de montage huwilift-strato
Hauteur de meuble 550 - 650 mm

Visione d'insieme delle dimensioni di montaggio del huwilift-strato
Altezza armadio 550 - 650 mm

Visualidad de dimensiones para el montaje del huwilift-strato
Altura del armario 550 - 650 mm



Rechte Schrankseite dargestellt. (Linke Schrankseite gespiegelt)
View of right carcasse side. (left side symmetrical)
Vue du côté droit du meuble. (Côté gauche du meuble inversé)
Vista della parte destra dell'armadio (riflesso della parte sinistra)
El dibujo corresponde al lado derecho (al lado izquierdo simétrico)

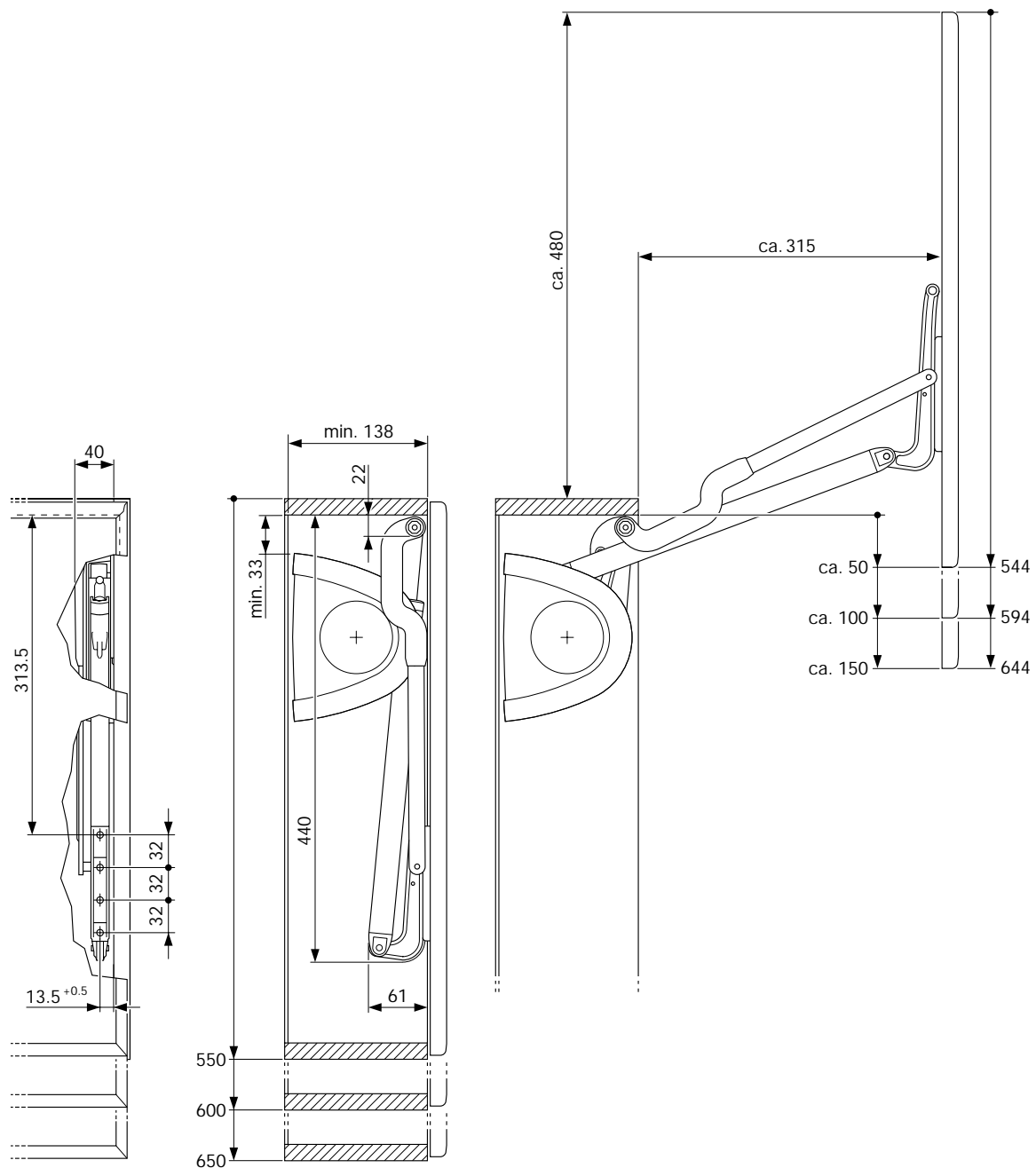

Bohrungen laut Bohrbild für den Beschlag erstellen. huwilift-verso/ -strato

Drill holes for fitting in accordance with the drilling diagram. huwilift-verso/ -strato

Perçer les trous de fixation pour la ferrure conformément au plan de perçage. huwilift-verso/ -strato

Eseguire i fori in base allo schema di foratura del meccanismo. huwilift-verso/ -strato

Perforación según dibujo para el herraje a colocarse huwilift-verso/ -strato

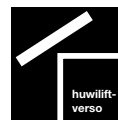

Ansicht rechte Schrankgehäuse-Innenseite. (Linke Seite gespiegelt)
View of right carcasse inner side. (left side symmetrical)
Vue du côté intérieur droit du meuble. (Côté gauche inversé)
Vista parte destra interiore dell'armadio (riflesso della parte sinistra)
Corresponde al lado derecho interior del mueble (lado izquierdo simétrico)

Ausführung für alle Schrankhöhen

Design for all cabinet heights

Réalisation pour toutes les hauteurs de meuble

Versione per tutte le altezze del mobile

Factible para toda altura del mueble

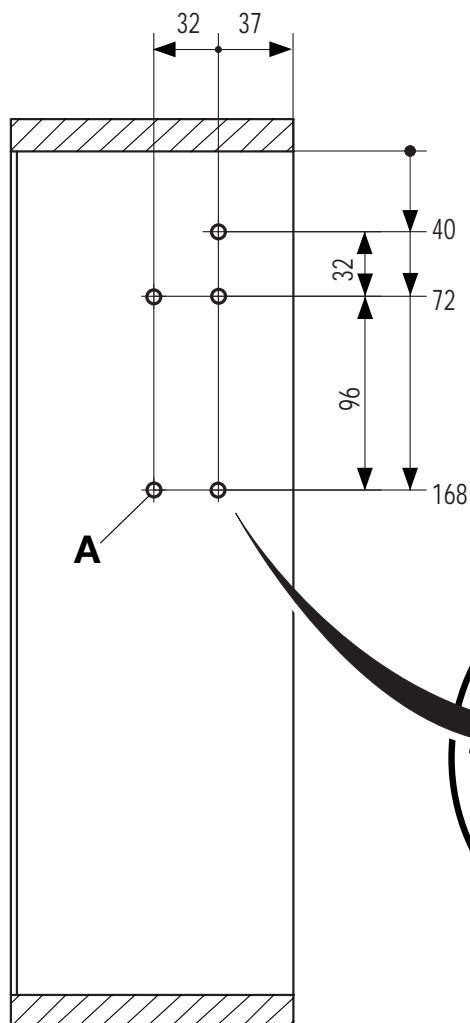

Bohrungen

A = Ø 5 mm x min. X tief

Drilled holes

A= Ø 5 mm x min. X deep

Perçages

A = Ø 5 mm x profondeur X mm min.

Fori

A= Ø 5 mm x min. X mm di profondità

Perforación

A= Ø 5 mm x min. X mm de profundidad

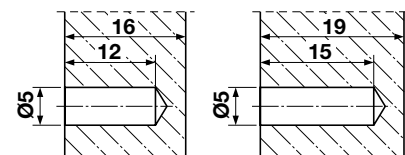

Bohrtiefe

Drilling depth

Profondeur de perçage

Profondità di foratura

Profundidad de taladrar

Bohrungen laut Bohrbild für den Schrankdeckel erstellen. huwilift-verso



Drill holes for flap in accordance with the drilling diagram. huwilift-verso

Percer les trous de fixation pour la porte relevante du meuble conformément au plan de perçage. huwilift-verso

Eseguire i fori in base allo schema di foratura per l'anta. huwilift-verso

Perforación según dibujo para la puerta del armario a colocarse. huwilift-verso

Ausführung für Span- und MDF-Platte.
Design for particle board and MDF board.
Modèle pour panneau aggloméré et MDF.
Versione per pannello di truciolato e MDF.
Factible para tablero aglomerado y MDF.

Schrankhöhe 420–800 mm
Cabinet height 420-800 mm
Hauteur de meuble 420–800 mm
Altezza del mobile 420-800 mm
Altura del armario 420-800 mm

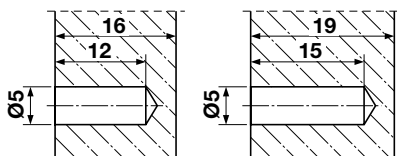
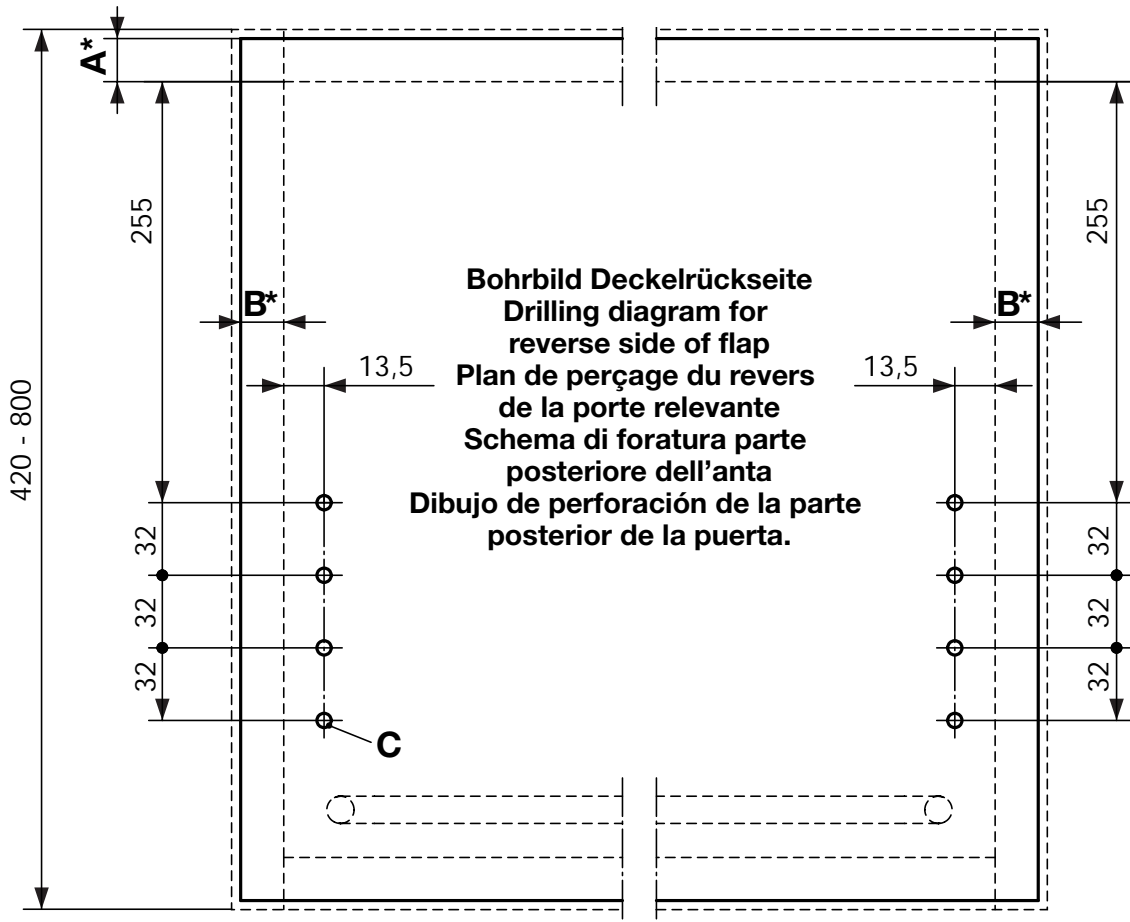
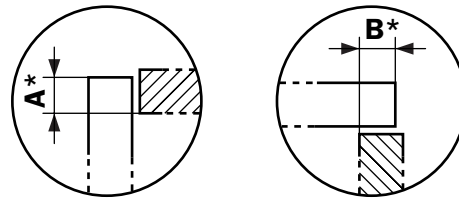

C = Bohrtiefe
C = Drilling depth
C = Profondeur de perçage
C = Profondità di foratura
C = Profundidad de taladrar

A* und B* = Aufschlag beachten!
A* and B* = observe overlay!
A* et B* = tenir compte de la surface d'appui!
A* e B* = fare attenzione al sormonto!
A* y B* = atención fijarse en la distancia que hay entre la puerta y el lateral!

Bohrungen laut Bohrbild für den Schrankdeckel erstellen. huwilift-verso



Drill holes for flap in accordance with the drilling diagram. huwilift-verso

Percer les trous de fixation pour la porte relevante du meuble conformément au plan de perçage. huwilift-verso

Eseguire i fori in base allo schema di foratura per l'anta. huwilift-verso

Perforación según dibujo para la puerta del armario a colocarse. huwilift-verso

Ausführung für 20 mm Alu-Rahmenprofil.

Design for 20 mm aluminium frame profile.

Modèle pour profilé de cadre en aluminium de 20 mm.

Versione per profilo del telaio in alluminio di 20 mm.

Versión para marco de aluminio de 20 x 20 mm.

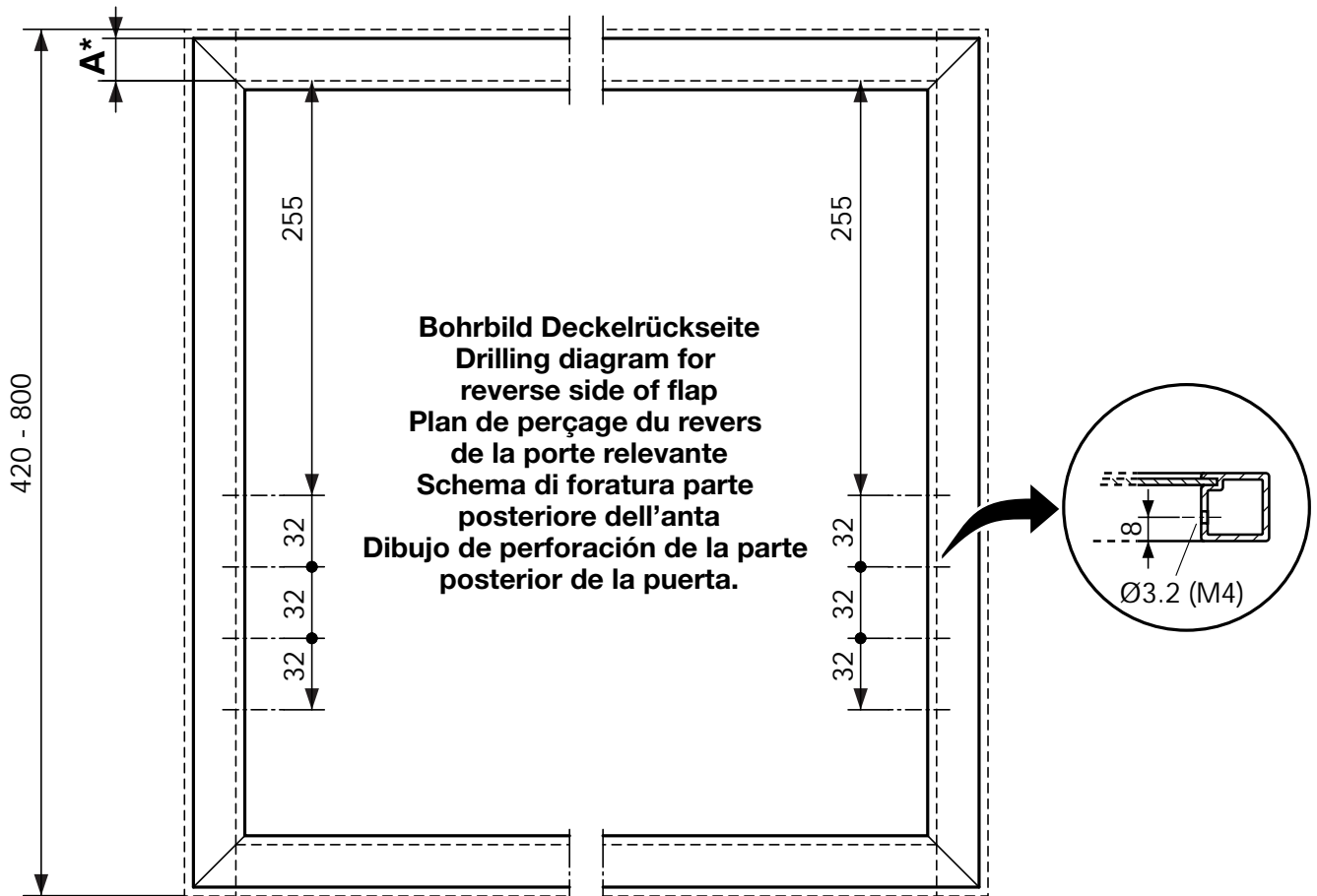

- A* = Aufschlag beachten!
- A* = observe overlay !
- A* = tenir compte de la surface d'appui!
- A* = fare attenzione al sormonto!
- A* = atención fijarse en la distancia que hay entre la puerta y el lateral!

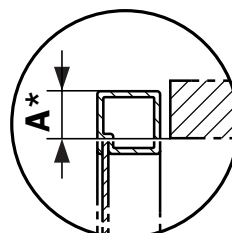

Bohrungen laut Bohrbild für den Schrankdeckel erstellen. huwilift-strato



Drill holes for flap in accordance with the drilling diagram. huwilift-strato

Perçer les trous de fixation pour la porte relevante du meuble conformément au plan de perçage. huwilift-strato

Eseguire i fori in base allo schema di foratura per l'anta. huwilift-strato

Perforación según dibujo para la puerta del armario a colocarse. huwilift-strato

Ausführung für Span- und MDF-Platte.
Design for particle board and MDF board.
Modèle pour panneau aggloméré et MDF.
Versione per pannello di truciolato e MDF.
Versión para tablero aglomerado y MDF.

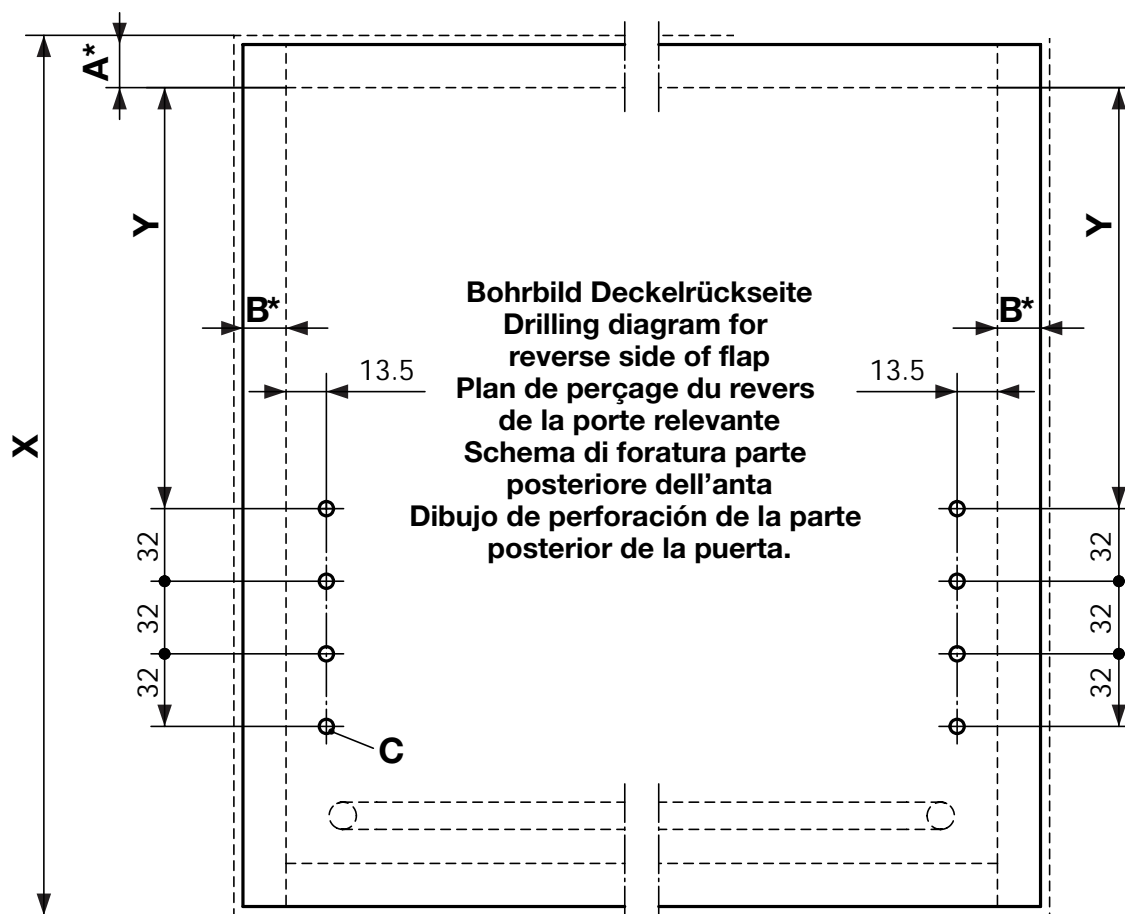
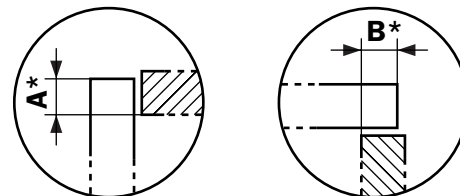

- A* und B* = Aufschlag beachten!
A* and B* = observe overlay!
A* et B* = tenir compte de la surface d'appui!
A* e B* = fare attenzione al sormonto!
A* y B* = atención fijarse en la distancia que hay entre la puerta y el lateral!

- C = Bohrtiefe
C = Drilling depth
C = Profondeur de perçage
C = Profondità di foratura
C = Profundidad de taladrar

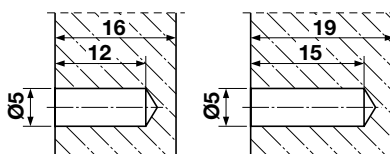

X	Y
420 – 500 mm	255 mm
500 – 550 mm	293.5 mm
550 – 650 mm	313.5 mm

Bohrungen laut Bohrbild für den Schrankdeckel erstellen. huwilift-strato



Drill holes for flap in accordance with the drilling diagram. huwilift-strato

Percer les trous de fixation pour la porte relevante du meuble conformément au plan de perçage. huwilift-strato

Eseguire i fori in base allo schema di foratura per l'anta. huwilift-strato

Perforación según dibujo para la puerta del armario a colocarse. huwilift-strato

Ausführung für 20 mm Alu-Rahmenprofil.

Design for 20 mm aluminium frame profile.

Modèle pour profilé de cadre en aluminium de 20 mm.

Versione per profilo del telaio in alluminio di 20 mm.

Versión para marco de aluminio de 20 x 20 mm.

Schrankhöhe 420-650 mm

Cabinet height 420-650 mm

Hauteur de meuble 420-650 mm

Altezza del mobile 420-650 mm

Altura del armario 420-650 mm

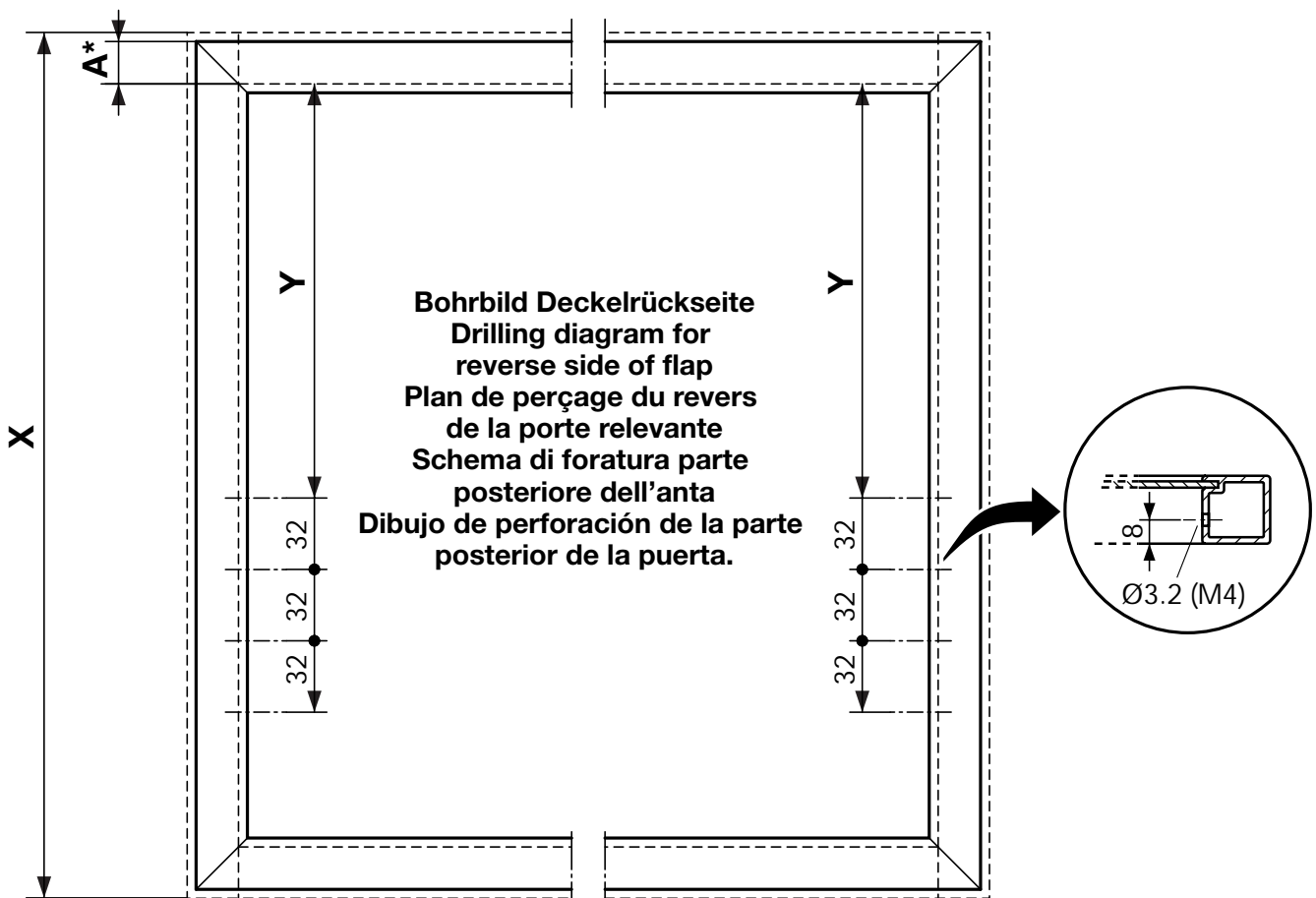

A* = Aufschlag beachten!

A* = observe overlay !

A* = tenir compte de la surface d'appui!

A* = fare attenzione al sormonto!

A* = atención fijarse en la distancia que hay entre la puerta y el lateral!

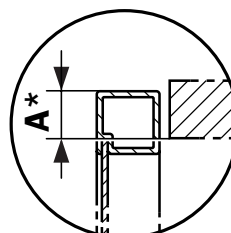

X	Y
420-500 mm	255 mm
500-550 mm	293.5 mm
550-650 mm	313.5 mm

**Deckellager anschrauben.
huwilift-verso/ -strato**

**Screw on fixation brackets.
huwilift-verso/ -strato**

**Visser les pattes de fixation de la porte relevante.
huwilift-verso/ -strato**

**Avvitare i supporti.
huwilift-verso/ -strato**

**Atornillar la platina de acople en la puerta.
huwilift-verso/ -strato**



**Ausführung für Span- und MDF-Platte.
Design for particle board and MDF board.
Modèle pour panneau aggloméré et MDF.
Versione per pannello di truciolato e MDF
Versión para tablero aglomerado y MDF.**

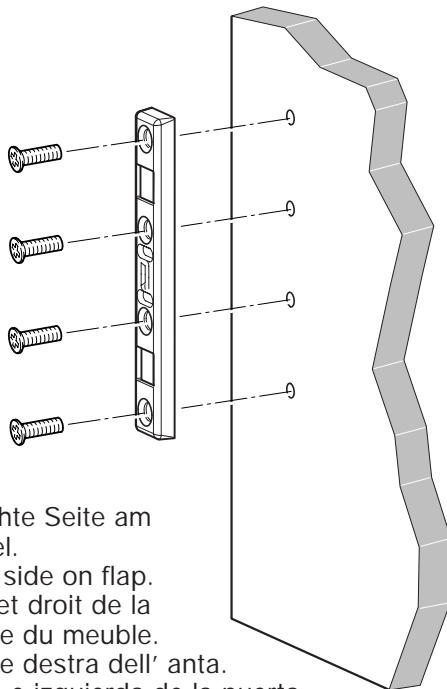

Linke und rechte Seite am
Schrankdeckel.
Left and right side on flap.
Côté gauche et droit de la
porte relevante du meuble.
Parte sinistra e destra dell' anta.
Parte derecha e izquierda de la puerta.

**Ausführung für Alu-Rahmen.
Design for aluminium frame profile.
Modèle pour cadre alu.
Versione per profilo del telaio in alluminio.
Versión para marco de aluminio.**

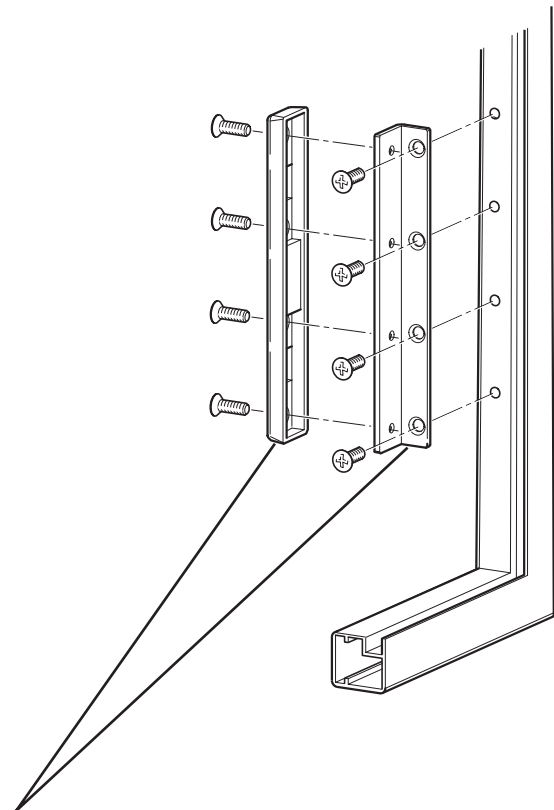

Deckellager-Befestigungsset

(Nicht im SET enthalten, bitte gesondert bestellen!)

Best.-Nr.: 03.3684.102.002 für Alurahmen (20 mm) bei Korpuswand 19 mm

Best.-Nr.: 03.3684.102.001 für Alurahmen (20 mm) bei Korpuswand 16 mm

Fixing set for fixation brackets

(Not included in Set, to be ordered separately!)

Part-No. 03.3684.102.002 for Aluminium frame (20 mm) in case of 19 mm cabinet wall.

Part-No. 03.3684.102.001 for Aluminium frame (20 mm) in case of 16 mm cabinet wall.

Set de pattes de fixation pour la porte relevante

(Non compris dans le SET, commander séparément SVP!)

Réf.: 03.3684.102.002 pour cadre alu (20 mm) pour panneau de 19 mm

Réf.: 03.3684.102.001 pour cadre alu (20 mm) pour panneau de 16 mm

Set di fissaggio per supporto anta

(Non è incluso nel set, prego ordinare separatamente!)

Cod.-Art.: 03.3684.102.002 per telaio in alluminio (20 mm) con spessore dell'armadio di 19 mm

Cod.-Art.: 03.3684.102.001 per telaio in alluminio (20 mm) per spessore dell'armadio di 16 mm

Set de acoplamiento para la puerta

(No se encuentra en el set. Se tienen que pedir aparte!)

Nr. del artículo : 03.3684.102.002 para marco de aluminio de 20 mm y espesor del lateral 19 mm.

Nr. del artículo : 03.3684.102.001 para marco de aluminio de 20 mm y espesor del lateral 16 mm.

Grundplatte und rechte/linke Adapterplatte anschrauben. huwilift-verso/ -strato

Screw on the base fixing plate and right/left adapter-plate. huwilift-verso/ -strato

Visser la plaque de base et la plaque adaptateur droite/gauche huwilift-verso/ -strato

Avvitare la piastra di base e gli adattatori destri/sinistri. huwilift-verso/ -strato

Platina de base tanto derecha como izquierda y platina adaptadora atornillarlas para el mueble. huwilift-verso/ -strato

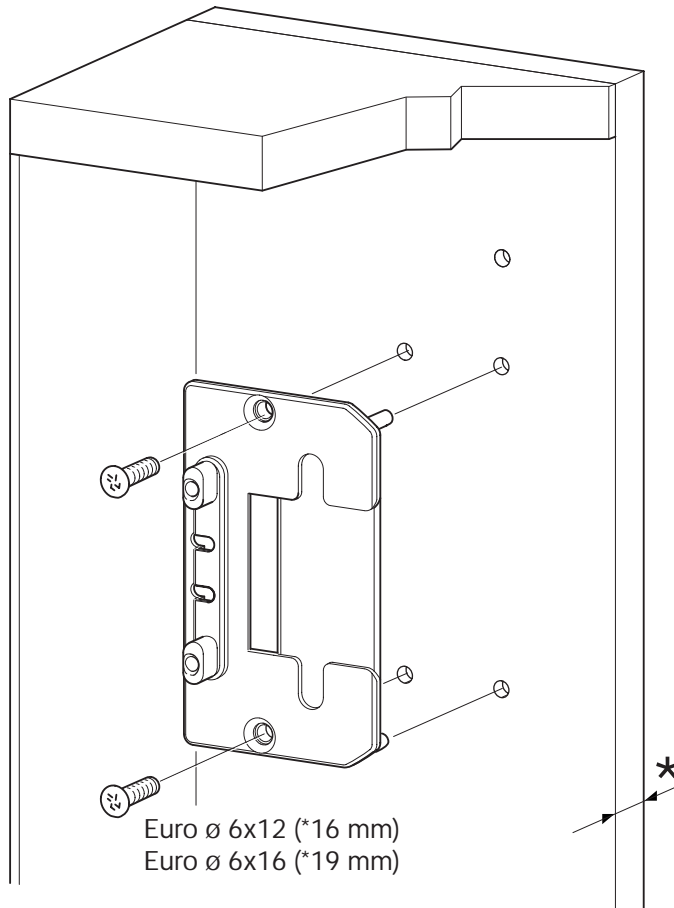

Rechte Schrankseite dargestellt.
(Linke Schrankseite gespiegelt)
Die Grundplatte ist beidseitig
(**rechts und links**) verwendbar.

View of right carcasse side wall.
(Left carcasse side wall symmetrical)
The base plate can be used for
both sides (**right and left**)

Vue du côté droit du meuble.
(Côté gauche du meuble inversé)
La plaque de base est utilisable
des deux côtés (**à droite et à gauche**)

Vista parte destra dell'armadio.
(riflesso parte sinistra)
Il meccanismo è utilizzabile da tutte
e due le parti (**destra e sinistra**)

Vista dibujo corresponde al lado
derecho del armario (lado izquierdo
simétrico). La platina de base es para
ambas partes utilizable (**izquierda y
derecha**)

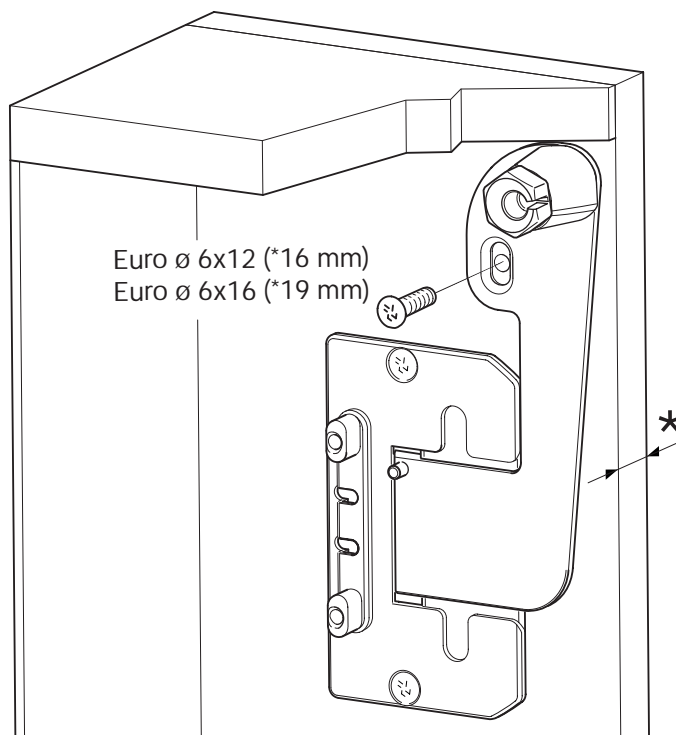

Beschlag anschrauben.
huwilift-verso/ -strato

Screw on fitting.
huwilift-verso/ -strato

Visser la ferrure
huwilift-verso/ -strato

Avvitare il meccanismo.
huwilift-verso/ -strato

Atornillar el herraje.
huwilift-verso/ -strato

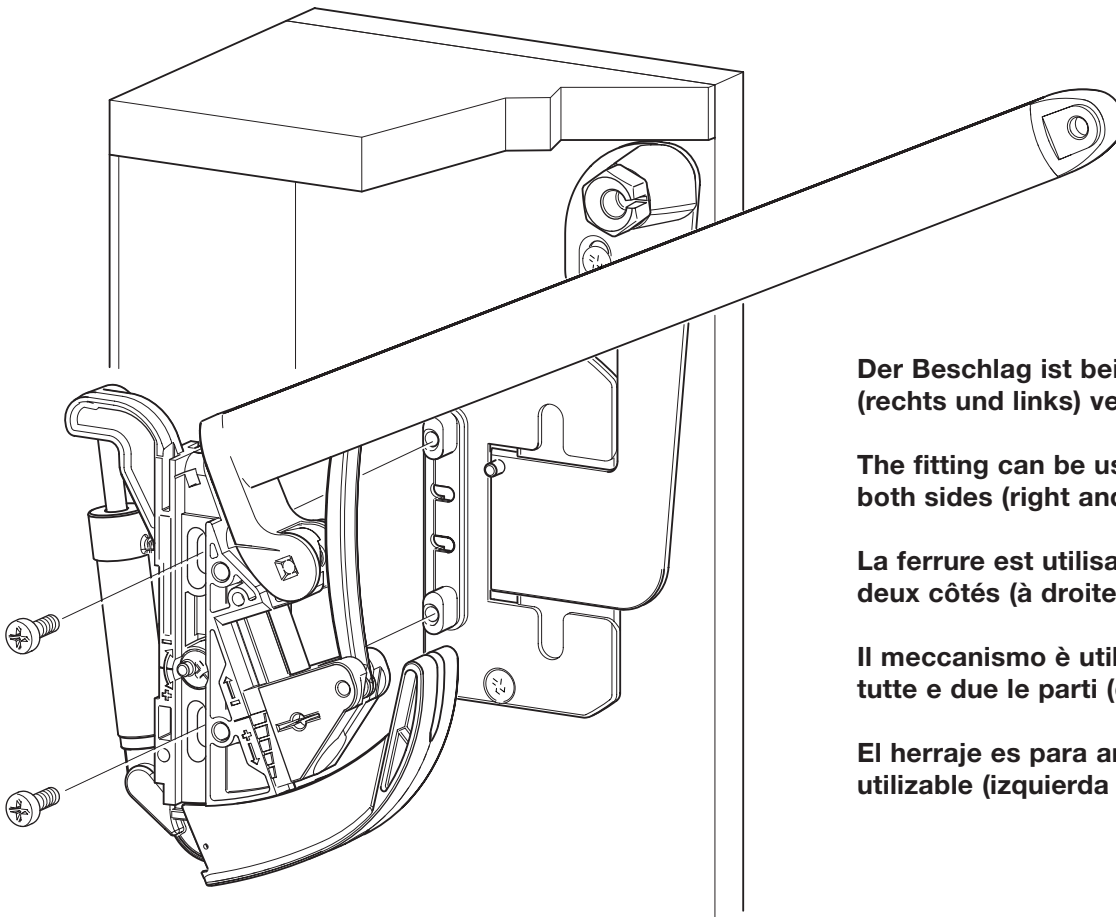

Der Beschlag ist beidseitig
(rechts und links) verwendbar.

The fitting can be used for
both sides (right and left).

La ferrure est utilisable des
deux côtés (à droite et à gauche)

Il meccanismo è utilizzabile da
tutte e due le parti (destra e sinistra)

El herraje es para ambas partes
utilizable (izquierda y derecha)



Achtung!

Hebelarm des Beschlages muss sich in Offenstellung (Lieferzustand) befinden, sonst Verletzungsgefahr!
Beschlag steht unter Federspannung.

Attention!

The lifting arm of the fitting must be in the open position (supply condition) as otherwise there is a risk of injury!
Fitting is under spring tension.

Attention!

Le bras de levier de la ferrure doit se trouver en position ouverte (état à la livraison), sinon, risque de blessure!

La ferrure est sous tension de ressort

Attenzione!

Il braccio di leva del meccanismo deve trovarsi in posizione aperta (come al momento della consegna), diversamente sussiste pericolo di ferimenti! Meccanismo è sotto tensione delle molle.

Atención!

El brazo elevable del herraje debe encontrarse en posición abierta (como se suministra) de lo contrario hay el peligro de lesionarse.
El herraje está bajo presión.

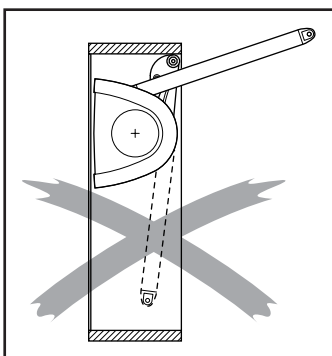

Stellteile an den Hebelarmen montieren.
huwilift-verso/ -strato

Install regulation part on the lifting arms.
huwilift-verso/ -strato

Monter les pièces de réglage sur les bras de levier.
huwilift-verso/ -strato

Montare i pezzi di regolazione ai bracci di leva.
huwilift-verso/ -strato

Montaje de las piezas de regulación en los brazos elevables.
huwilift-verso/ -strato

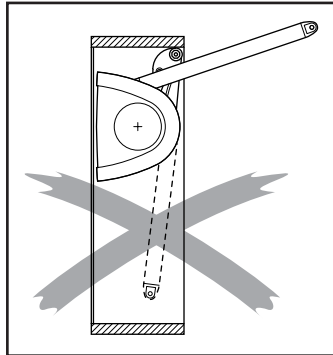
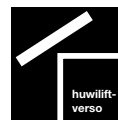

Rechte Schrankseite dargestellt. (Linke Schrankseite gespiegelt)
View of right carcasse side. (left side symmetrical)
Vue du côté droit du meuble. (Côté gauche du meuble inversé)
Vista della parte destra dell'armadio (riflesso della parte sinistra)
Vista de la parte derecha del armario (lado izquierdo simétrico)

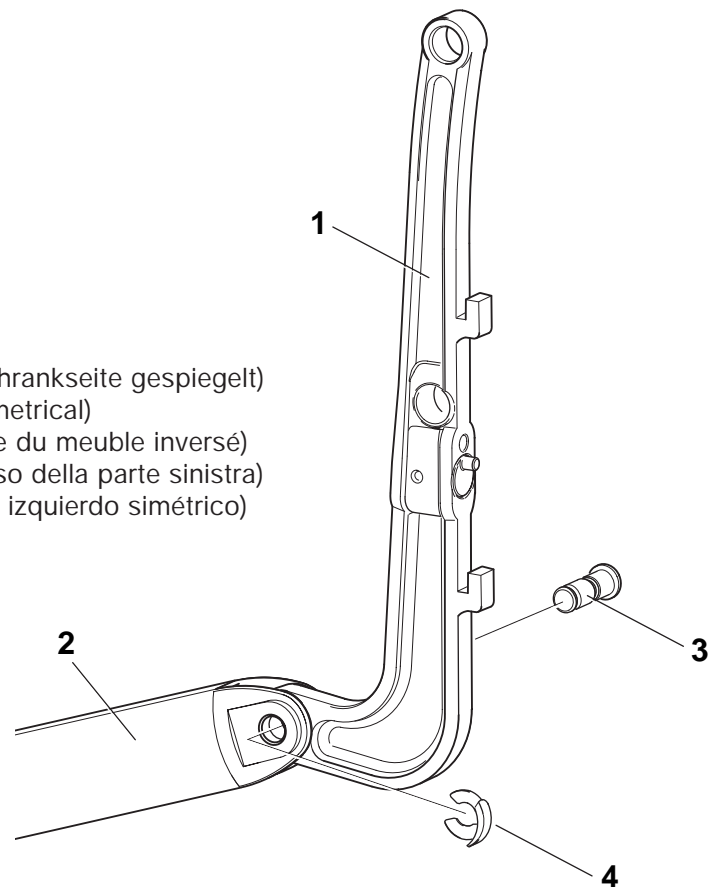

Das Stellteil ist beidseitig (**rechts und links**) verwendbar.

Stellteil **1** und Hebelarm **2** mit Bolzen **3** verbinden und mit Sicherungsscheibe **4** fixieren.

The regulation part can be used for both sides (**right and left**).

Connect regulation part **1** and lifting arm **2** with bolt **3** and secure with fixation clip **4**.

La pièce de réglage est utilisable des deux côtés (**à droite et à gauche**). Relier la pièce de réglage **1** et le bras de levier **2** au moyen du tourillon **3** et fixer avec la bague de sûreté **4**.

Il pezzo di regolazione è utilizzabile da entrambi le parti (**destra e sinistra**). Unire il pezzo di regolazione **1** e braccio di leva **2** con bullone **3** e fissare con ranella di sicurezza **4**.

La pieza de regulación es utilizable para ambas partes (**derecha e izquierda**).

Unir la pieza de regulación **1** y el brazo elevable **2** con el perno **3** conectarlo y fijarlo con el clip de seguridad **4**.

**Querstange montieren.
huwilift-verso/ -strato**

**Install transversal stabilization bar.
huwilift-verso/ -strato**

**Monter la barre transversale.
huwilift-verso/ -strato**

**Montare l'asta trasversale.
huwilift-verso/ -strato**

**Montar la barra de torsión.
huwilift-verso/ -strato**



Rechte Schrankseite dargestellt. (Linke Schrankseite gespiegelt)
View of right carcasse side. (left side symmetrical)
Vue du côté droit du meuble. (Côté gauche du meuble inversé)
Vista della parte destra dell'armadio (riflesso della parte sinistra)
Vista de la parte derecha del armario (lado izquierdo simétrico)

Spannschraube **3** lösen. Querstange **1** und Schleppebel **2** zusammenstecken.
Loosen up clamp screw **3**. Connect transversal stabilization bar **1** with traction lever **2**.
Desserrer la vis de serrage **3**. Assembler la barre transversale **1** et le levier supérieur **2**.
Allentare la vite di espansione **3**. Unire l'asta trasversale **1** e la leva di trazione **2**.
Aflojar el tornillo de expansión **3**. Hermanar la barra de torsión **1** con el brazo elevable **2**.

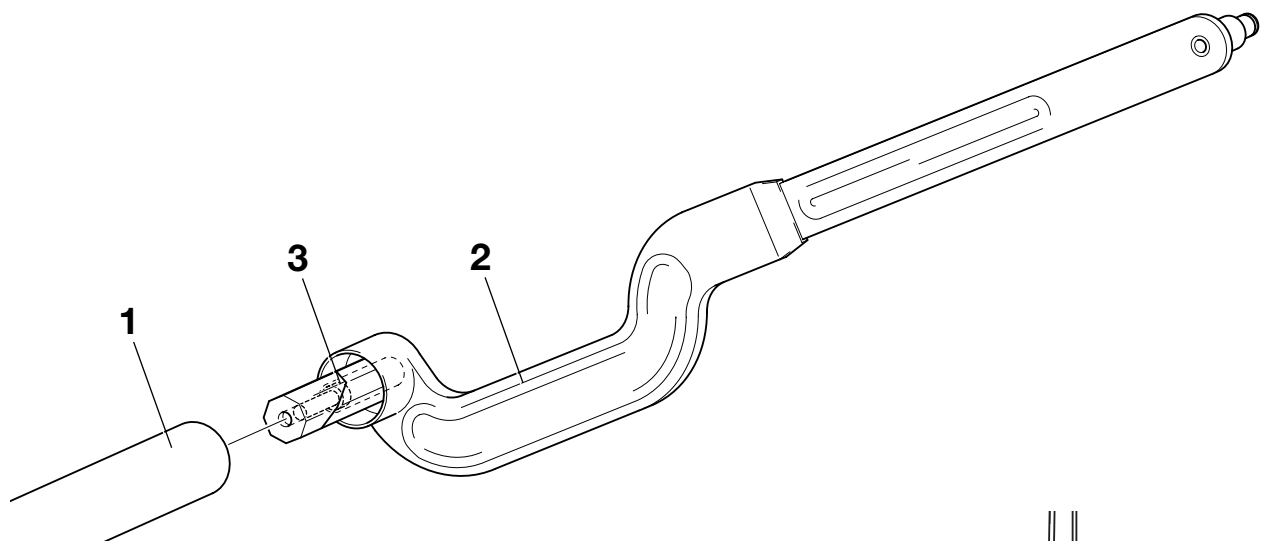

Mit minimalem Spiel im Schrank einpassen.
Fit the bar with the lever into the cabinet, leaving minimal free play.
Ajuster avec un jeu minimal dans le meuble.
Aggiustare con il minimo spazio (gioco) nell'armadio.
Ajustar minimizando el espacio en el armario.

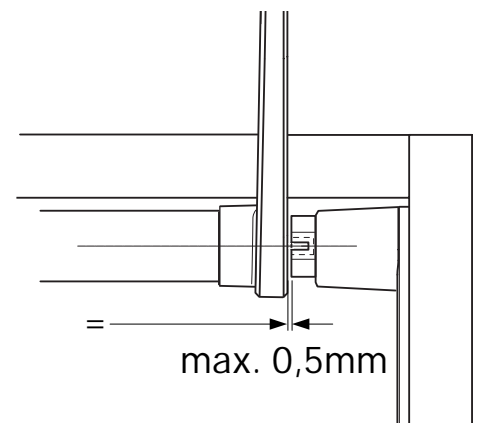

Spannschraube **3** festziehen. **Md = 2,5 - 5,0 Nm**

Tighten clamp screw **3**. **Md = 2,5 - 5,0 Nm**

Visser la vis de serrage **3**. **Md = 2,5 - 5,0 Nm**

Fissare la vite di espansione **3**. **Md = 2,5 - 5,0 Nm**

Apretar el tornillo de expansión **3**. **Md = 2,5 - 5,0 Nm**

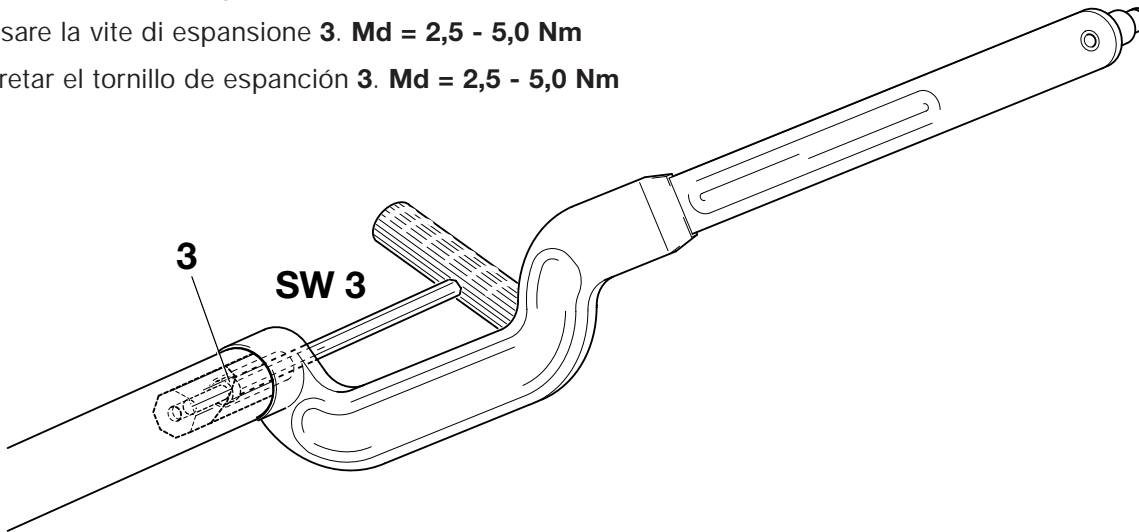

Lagerachse **4** in Schleppebel/Querstange eindrücken und in Schleppebel-Aufnahme **5** (**Exzenter**) einrasten lassen.

Press in axis piece **4** into traction lever with transversal stabilization bar and engage with receptive base plate **5** (excenter).

Enfoncer l'axe **4** dans le levier supérieur/la barre transversale et l'enclencher dans l'ouverture **5** (excentrique) prévue pour recevoir le levier supérieur.

Inserire premendo l'asso **4** nella leva di trazione/ asta trasversale e posizionarlo nella parte di accoglienza **5** (eccentrico) della leva di trazione.

Gire el eje **4** en la brazo elevable/ introducir la barra de torsión y acople el brazo elevable **5** (exéntrico).

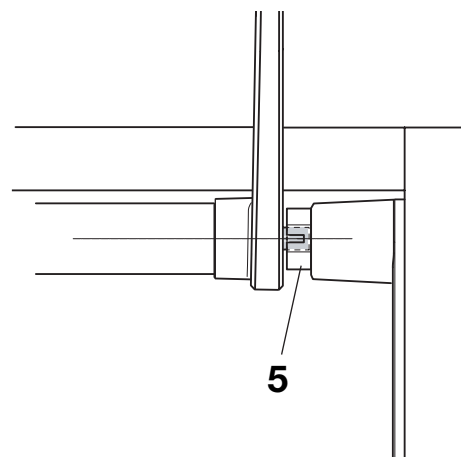
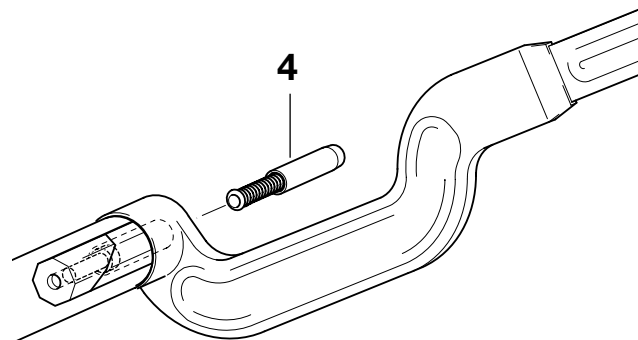

Schlepphebel verbinden.
huwilift-verso/ -strato

Connect traction lever.
huwilift-verso/ -strato

Assembler le levier supérieur.
huwilift-verso/ -strato

Unire la leva di trazione.
huwilift-verso/ -strato

Conexión del brazo elevable.
huwilift-verso/ -strato



huwilift-verso

Rechte Schrankseite dargestellt. (Linke Schrankseite gespiegelt)
View of right carcasse side. (left side symmetrical)
Vue du côté droit du meuble. (Côté gauche du meuble inversé)
Vista della parte destra dell'armadio (riflesso della parte sinistra)
Vista de la parte derecha del armario (lado izquierdo simétrico)

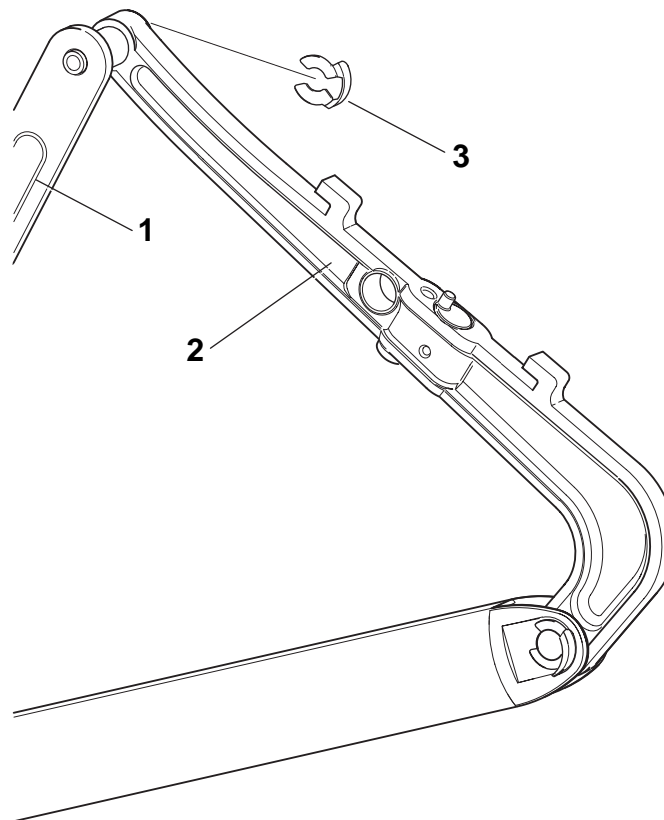

Schlepphebel **1** mit Stellteil **2** verbinden und mit Sicherungsscheibe **3** fixieren.

Connect traction lever **1** with regulation part **2** and secure with fixation clip **3**.

Assembler le levier supérieur **1** avec la pièce de réglage **2** et fixer au moyen de la bague de sûreté **3**.

Unire il pezzo di regolazione **1** e braccio di leva **2** e fissare con ranella di sicurezza **3**.

Brazo elevable **1** con la pieza de regulación **2** conectar y fijar las arandelas de seguridad **3**.



huwilift-strato

Rechte Schrankseite dargestellt. (Linke Schrankseite gespiegelt)
 View of right carcasse side. (left side symmetrical)
 Vue du côté droit du meuble. (Côté gauche du meuble inversé)
 Vista della parte destra dell'armadio (riflesso della parte sinistra)
 Vista de la parte derecha del armario (lado izquierdo simétrico)

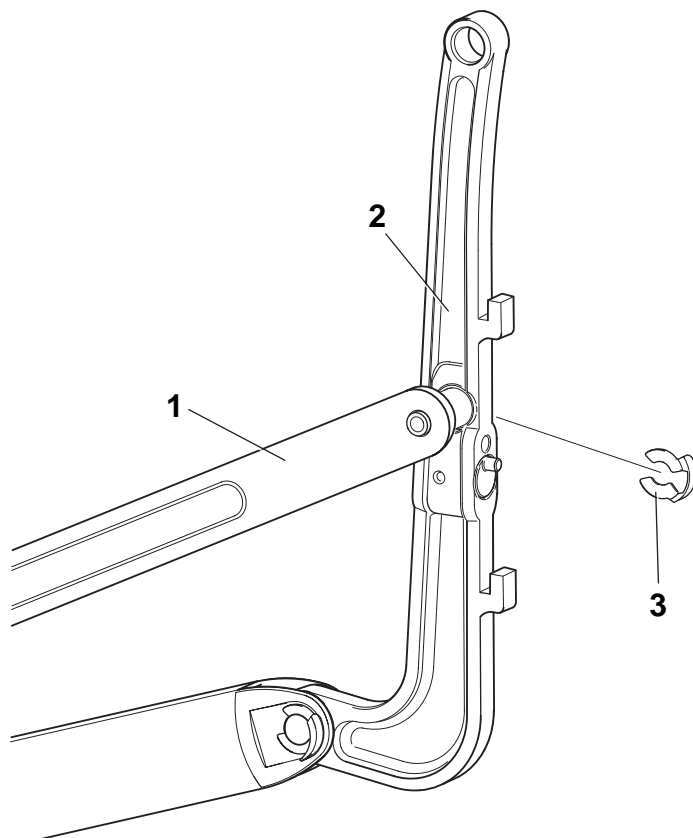

Schlepphebel **1** mit Stellteil **2** verbinden und mit Sicherungsscheibe **3** fixieren.

Connect traction lever **1** with regulation part **2** and secure with fixation clip **3**.

Assembler le levier supérieur **1** avec la pièce de réglage **2** et fixer au moyen de la bague de sûreté **3**.

Unire il pezzo di regolazione **1** e braccio di leva **2** e fissare con ranella di sicurezza **3**.

Brazo elevable **1** con la pieza de regulación **2** conectar y fijar las arandelas de seguridad **3**.

**Schrankdeckel einhängen.
huwilift-verso/ -strato**

**Attach cabinet flap.
huwilift-verso/ -strato**

**Accrocher la porte relevante du meuble
huwilift-verso/ -strato**

**Agganciare l'anta.
huwilift-verso/ -strato**

**Montar la puerta.
huwilift-verso/ -strato**

Für alle Ausführungen.

For all designs.

Pour tous les modèles

Per tutte le versioni.

Para todas las tipologías.

Rechte Schrankseite dargestellt. (Linke Schrankseite gespiegelt)

View of right carcasse side. (left side symmetrical)

Vue du côté droit du meuble. (Côté gauche du meuble inversé)

Vista della parte destra dell'armadio (riflesso della parte sinistra)

Vista de la parte derecha del armario (lado izquierdo simétrico)

Schrankdeckel einhängen und mit Schraube **1** sichern. Der Schrankdeckel muß zur Justierung etwas Spiel haben, Schraube nicht festziehen.

Hang in cabinet flap and secure with screw **1**. For adjusting reasons the cabinet flap must have some free play, do not fully tighten the screw.

Accrocher la porte relevante du meuble et bloquer à l'aide de la vis **1**. La porte relevante du meuble doit avoir un peu de jeu pour pouvoir ajuster, ne pas serrer la vis.

Agganciare l'anta e fissare con vite **1**. L'anta deve avere un certo spazio (gioco), non fissare la vite.

Colgar la puerta y asegurarla con el tornillo **1**. Para ajustar la puerta del armario se debe dejar algo de espacio, no ajustar el tornillo.

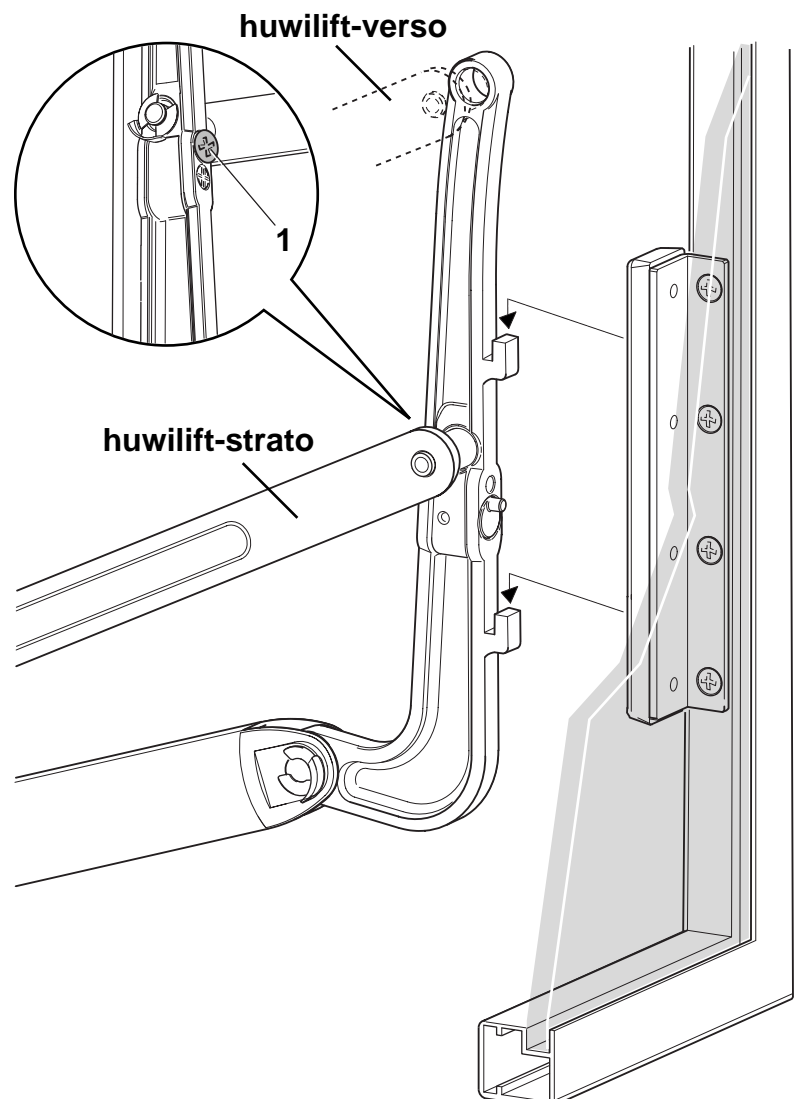

Höheneinstellung des Schrankdeckels. huwilift-verso/ -strato

Fine-adjustment of the flap height huwilift-verso/ -strato

Réglage de la hauteur de la porte relevante du meuble. huwilift-verso/ -strato

Regolazione dell' altezza dell'anta. huwilift-verso/ -strato

Regulación en altura de la puerta. huwilift-verso/ -strato

Rechte Schrankseite dargestellt. (Linke Schrankseite gespiegelt)
View of right carcasse side. (left side symmetrical)
Vue du côté droit du meuble. (Côté gauche du meuble inversé)
Vista della parte destra dell'armadio (riflesso della parte sinistra)
Vista de la parte derecha del armario (lado izquierdo simétrico)

Höheneinstellung

Die Höheneinstellung des Schrankdeckels erfolgt über die Exzentrerschraube am Beschlag (siehe Skala).

Height fine-adjustment

The height adjustment of the cabinet flap is done through the excenter screw at the fitting (see scale).

Réglage de la hauteur

Le réglage de la hauteur de la porte relevante du meuble se fait à l'aide de la vis excentrique qui se trouve dans la ferrure (voir échelle).

Regolazione dell'altezza

La regolazione dell'altezza dell'anta avviene con la vite eccentrica del meccanismo (vedi scala).

Regulación de altura (vertical)

La regulación de la puerta del armario se hace con el tornillo excéntrico del herraje. (ver escala)

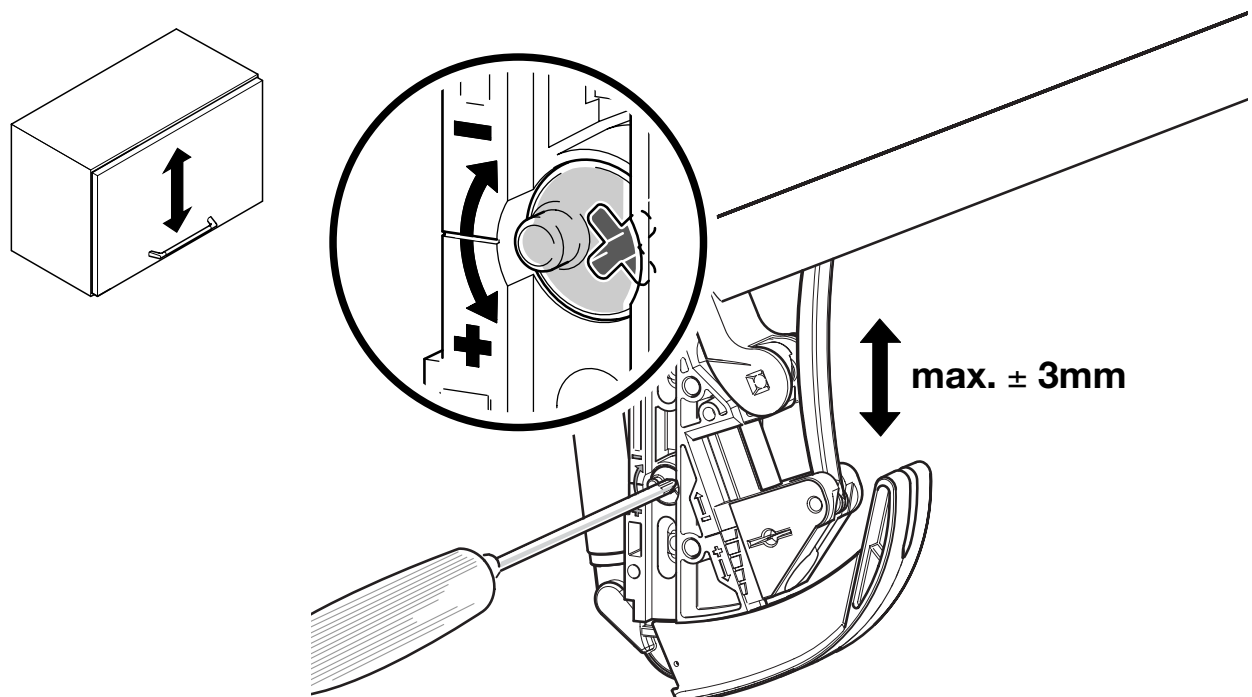

Seiteneinstellung des Schrankdeckels. huwilift-verso/ -strato

Fine-adjustment according to flap alignment.
huwilift-verso/ -strato

Réglage des côtés de la porte relevante du meuble.
huwilift-verso/ -strato

Regolazione laterale dell'anta.
huwilift-verso/ -strato

Regulación lateral de la puerta.
huwilift-verso/ -strato



Rechte Schrankseite dargestellt. (Linke Schrankseite gespiegelt)
View of right carcasse side. (left side symmetrical)
Vue du côté droit du meuble. (Côté gauche du meuble inversé)
Vista della parte destra dell'armadio (riflesso della parte sinistra)
Vista de la parte derecha del armario (lado izquierdo simétrico)

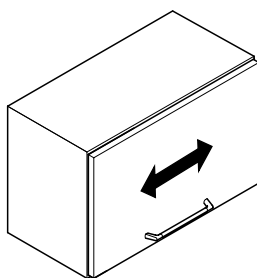

Seiteneinstellung

Die Seiteneinstellung des Schrankdeckels erfolgt über die Exzentrerschraube **2** am Stellteil. Nach erfolgter Justierung die Feststellschraube **1** anziehen.

Fine-adjust

The fine-adjust according to flap alignment is done by means of the excenter screw **2** on the regulation part. Tighten the fixing screw **1** after adjustment.

Réglage des côtés

Le réglage des côtés de la porte relevante du meuble se fait à l'aide de la vis excentrique **2** qui se trouve sur la pièce de réglage. Après ajustage, visser la vis **1**.

Regolazione laterale

La regolazione laterale avviene con la vite eccentrica **2** sul pezzo di fissaggio. Dopo la regolazione avvitare bene con vite **1**.

Regulación lateral

La regulación lateral se consigue a través, del tornillo excéntrico **2** en la pieza de regulación. Después de realizar el ajuste apretar bien el tornillo **1**.

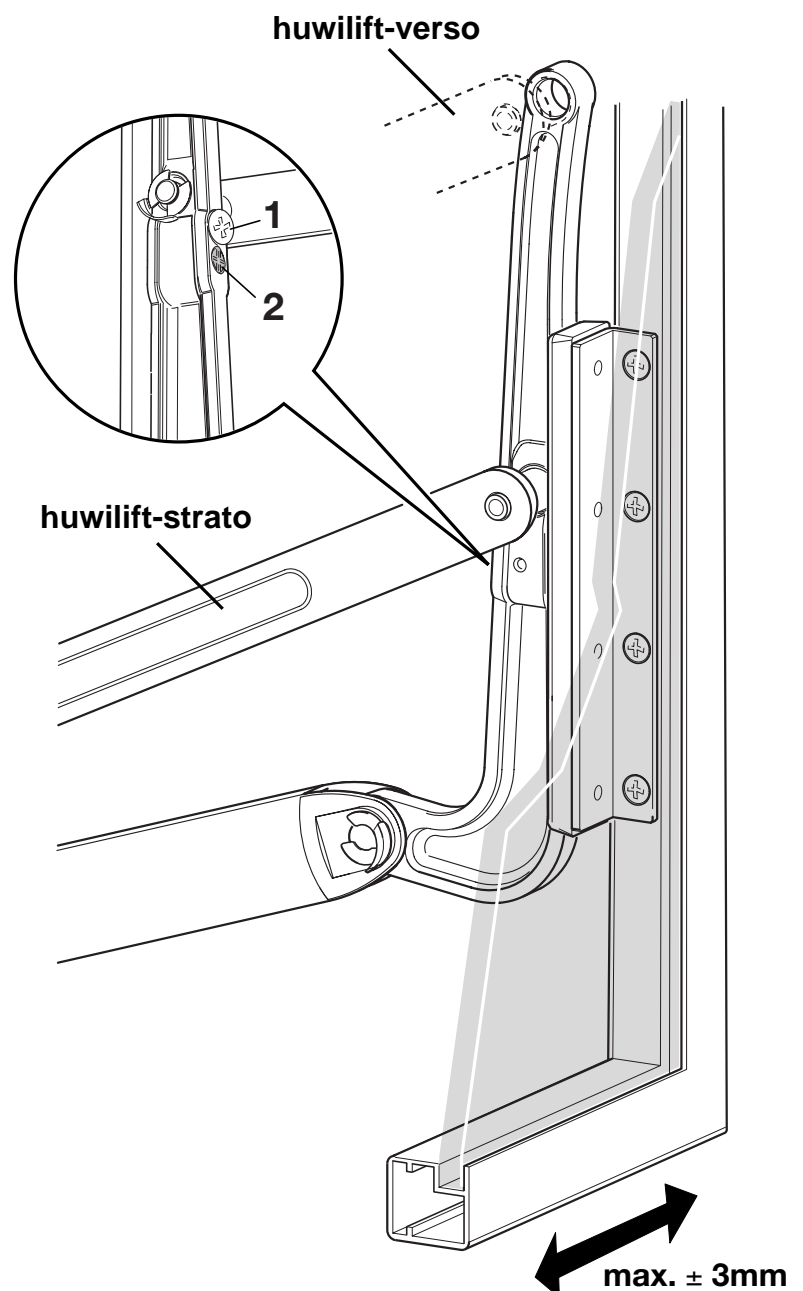

Neigung des Schrankdeckels einstellen.
huwilift-verso/ -strato

Fine-adjust according to flap inclination.
huwilift-verso/ -strato

Régler l'inclinaison de la porte relevante du meuble.
huwilift-verso/ -strato

Regolazione della inclinazione dell'anta.
huwilift-verso/ -strato

Regulación de la inclinación de la puerta.
huwilift-verso/ -strato



Rechte Schrankseite dargestellt. (Linke Schrankseite gespiegelt)
View of right carcasse side. (left side symmetrical)
Vue du côté droit du meuble. (Côté gauche du meuble inversé)
Vista della parte destra dell'armadio (riflesso della parte sinistra)
Vista del lado derecho del armario (lado izquierdo simétrico)

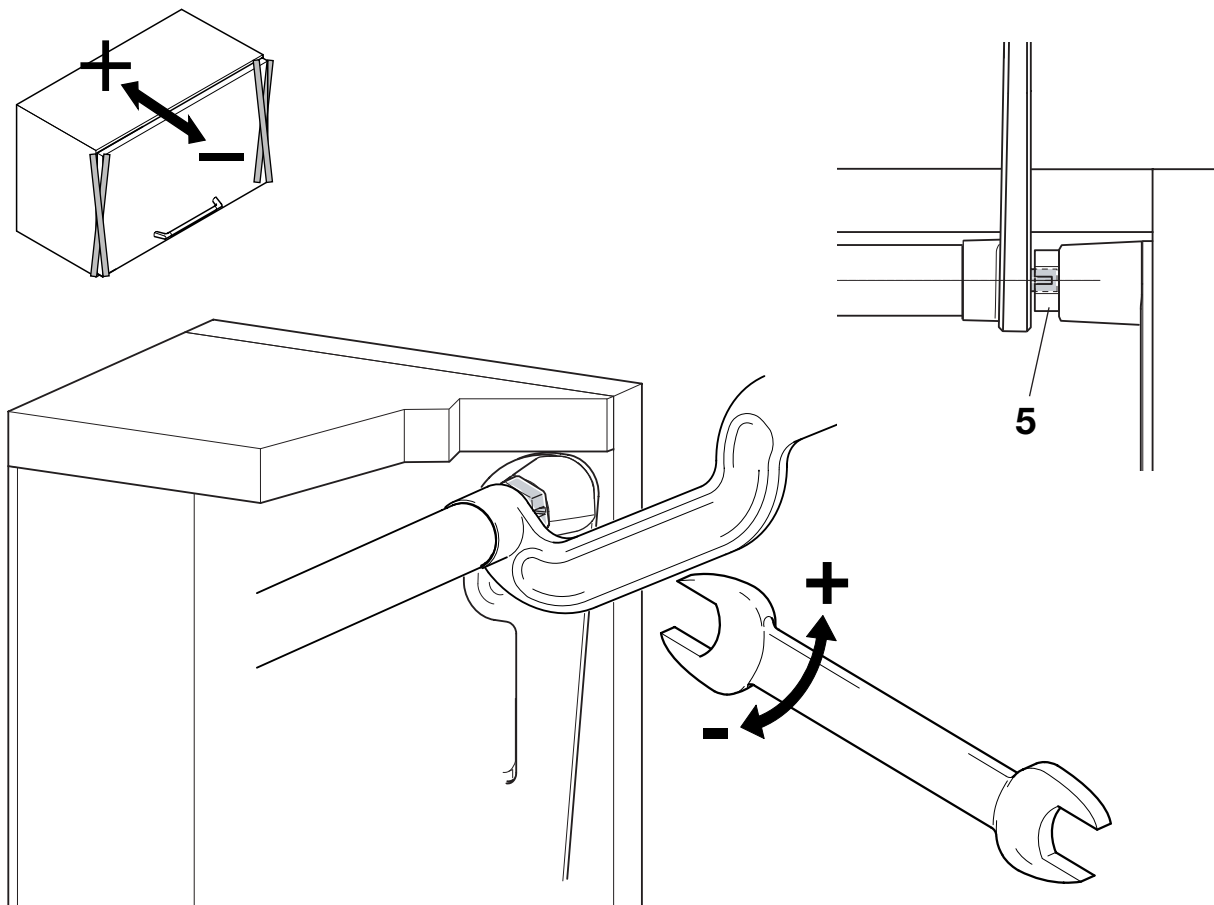

Neigung des Schrankdeckels im geschlossenen Zustand

Die Deckelneigung wird mit Hilfe eines Maulschlüssels **SW 17** an dem Exzenter **5** der Schleppebel-Aufnahme eingestellt.

Inclination of the flap in closed position

Adjust the flap inclination at the excenter **5** of the receptive base plate for the traction lever by means of a spanner **SW 17**.

Inclinaison de la porte relevante du meuble en position fermée

L'inclinaison de la porte se règle à l'excentrique **5** de l'ouverture prévue pour recevoir le levier supérieur à l'aide d'une clé anglaise **SW 17**.

Inclinazione dell'anta in posizione chiusa

L'inclinazione si ottiene con una chiave aperta da **SW 17** regolando all' eccentrico **5** dei bracci di leva.

Inclinación de la puerta en posición de cierre

La inclinación se obtiene con una llave abierta de **SW 17** acoplándola a la excéntrica **5** del brazo elevable.

Endanschlag des Schrankdeckels einstellen.
huwilift-verso/ -strato



Adjust the final stop of the cabinet flap.
huwilift-verso/ -strato

Régler la butée finale de la porte relevante du meuble.
huwilift-verso/ -strato

Regolazione dell'arresto finale dell'anta.
huwilift-verso/ -strato

Regulación del tope final de la puerta.
huwilift-verso/ -strato

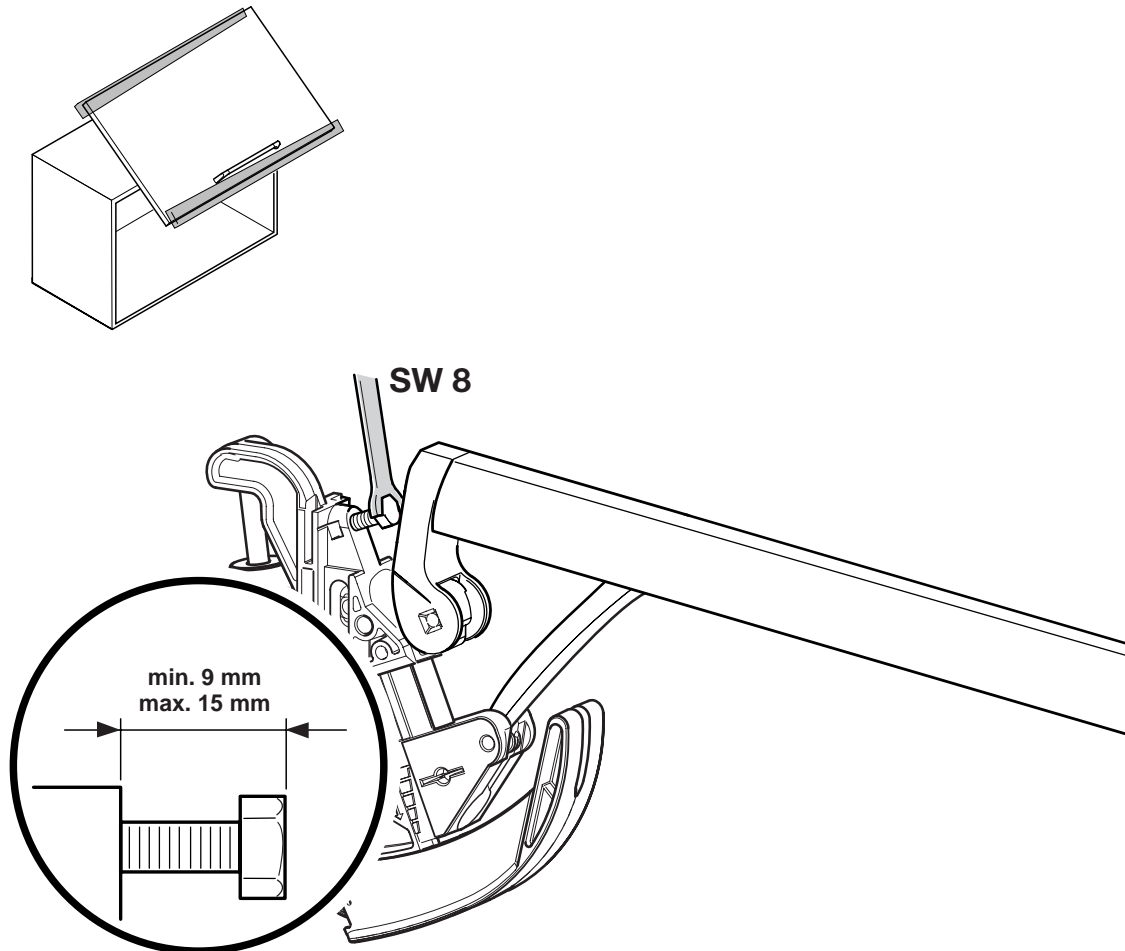

Die Verstellung des werksseitig voreingestellten Endanschlages (**ca. 12 mm**) erfolgt über die Anschlagsschraube. Hierzu den Hebelarm / Schrankdeckel etwas nach unten ziehen.

The adjustment of the final stop (**abt. 12 mm**), pre-set by the factory, is done through the stop-screw. To do this pull the lifting-arm / flap slightly downwards.

Le réglage de la butée finale (**env. 12 mm**) pré-réglée en usine se fait au moyen de la vis d'arrêt. Pour cela tirer le bras de levier / la porte relevante du meuble un peu vers le bas.

La regolazione dell'arresto finale (**ca. 12 mm**) può essere effettuata con la vite d'arresto. Tirare il braccio di leva / anta un po' in basso.

El tornillo de tope final sale ya regulado de la fábrica a **12 mm**. A esto el brazo elevable / puerta del armario tire un poco hacia abajo.



Power adjustment of the cabinet flap weight.
huwilift-verso/ -strato

Réglage de la force pour le poids de la porte relevante.
huwilift-verso/ -strato

Regolazione della forza per il peso dell'anta.
huwilift-verso/ -strato

Regulación de la fuerza para el peso de la puerta.
huwilift-verso/ -strato

Die Krafteinstellung für das Deckelgewicht erfolgt über die Imbusschraube. (siehe Scala) Hierzu den Hebelarm/Schrankdeckel nach unten ziehen und nachfolgend einstellen.

The power-adjustment for the flapweight is done through the allen-screw. (See scale) To do this pull lifting arm / flap downwards and adjust as shown.

Le réglage de la force pour le poids de la porte relevante du meuble se fait au moyen de la vis à six pans creux. (voir échelle). Pour cela tirer le bras de levier / la porte relevante vers le bas puis régler.

La regolazione della forza per il peso dell'anta avviene con una chiave esagonale. (vedi scala). Tirare il braccio di leva / anta in basso e regolare.

La regulación de fuerza para peso de la puerta se hace con una llave hexagonal, baje un poco la puerta y fíjese en la escala que está marcada. Régúlelo a la medida del peso de la puerta.

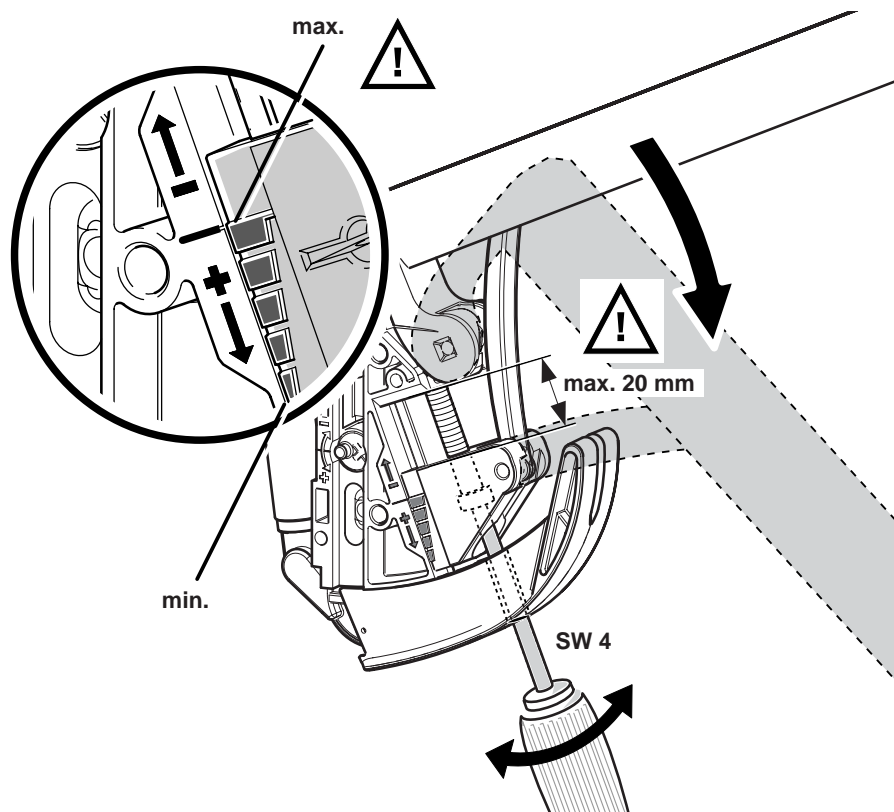

Funktionsprüfung durchführen.
huwilift-verso/ -strato

Carry out functional test.
huwilift-verso/ -strato

Vérifier le fonctionnement.
huwilift-verso/ -strato

Eseguire verifica di funzionamento.
huwilift-verso/ -strato

Control de funcionamiento.
huwilift-verso/ -strato

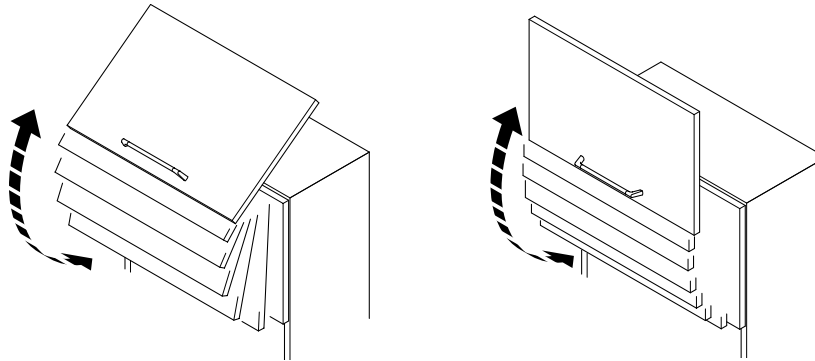

Bei richtiger Einstellung hält der Schrankdeckel ab ca. 20 cm Öffnung in jeder Position.

If everything has been adjusted correctly the flap will stop in any position from abt. 20 cm opening on.

En cas de réglage correct, la porte relevante du meuble tient dans toutes les positions à partir d'une ouverture de 20 cm env.

Con la regolazione appropriata ed una apertura a partire da ca. 20 cm l'anta si ferma in ogni posizione.

Si está bien regulada la puerta se debe parar en cualquier posición después de estar abierta 20 cm.

Gehäuseabdeckung montieren.
huwilift-verso/ -strato

Install the housing-cover.
huwilift-verso/ -strato

Monter le cache du boîtier.
huwilift-verso/ -strato

Montare la copertura della carcassa.
huwilift-verso/ -strato

Montar tapas.
huwilift-verso/ -strato

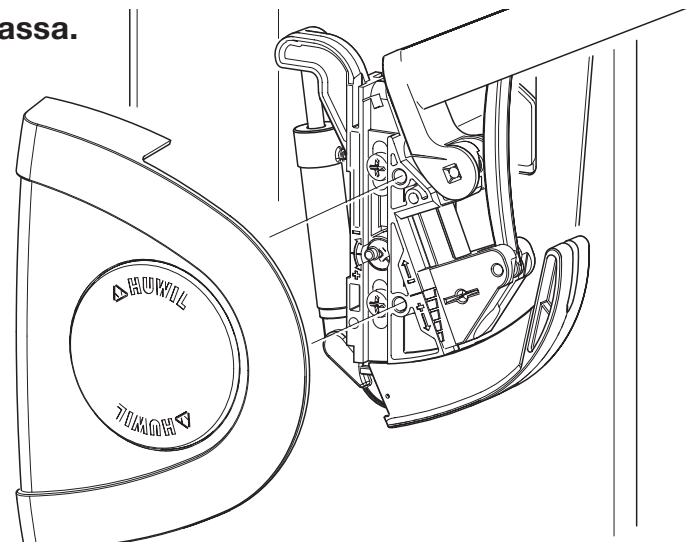

Choosing the correct huwilift-verso model.
**Choix du modèle correct de ferrure
huwilift-verso.**
**Scelta della versione appropriata
dell' huwilift-verso.**
Selección de la correcta tipología del huwilift-verso.

Die richtige Ausführung ergibt sich aus Höhe und Gewicht des Schrankdeckels, wie in der Tabelle aufgeführt. Entsprechend der Breite Ihres Schrankes wählen sie die passende Querstange.

The correct model results from the height and weight of the flap, see chart. Choose the transversal stabilization bar according to the width of your cabinet.

Le modèle correct résulte de la hauteur et du poids de la porte relevante du meuble, comme indiqué dans le tableau. Choisissez la barre transversale appropriée en fonction de la largeur de votre meuble.

La versione appropriata dell' huwilift-verso si deduce dall'altezza e del peso dell'anta. Vedi tabella. Secondo la larghezza del Vs. armadio si sceglie l'asta trasversale.

La tipología correcta se deduce en la altura del mueble y el peso de la puerta como está señalado en la lista. Según la anchura del mueble se escoge la barra de torsión.

huwilift-verso (ohne Querstange)
huwilift-verso (without transversal stabilization bar)
huwilift-verso (sans barre transversale)
huwilift-verso (senza asta trasversale)
huwilift-verso (sin barra de torsión)

Schrankhöhe Cabinet height Hauteur de meuble Altezza armadio Altura del mueble [mm]	Deckelgewicht Flap weight Poids de porte Peso dell'anta Peso de la puerta [kg]		Bestell-Nr. Part-No. Référence Numero d'ordinazione Código del herraje
420 - 550	2,0	4,0	03.3684.001.001
	4,0	8,0	03.3684.001.002
	6,0	10,0	03.3684.001.003
	8,0	17,0	03.3684.001.004
550 - 650	2,0	3,5	03.3684.001.001
	3,5	7,0	03.3684.001.002
	6,0	10,0	03.3684.001.003
	9,0	16,0	03.3684.001.004
650 - 800	3,0	6,5	03.3684.001.002
	5,0	10,0	03.3684.001.003
	9,0	15,0	03.3684.001.004



Querstange für huwilift-verso
Transversal stabilization bar for huwilift-verso
Barre transversale pour huwilift-verso
Asta trasversale per huwilift-verso
Barra de torsión para huwilift-verso

Schrankbreite Cabinet width Largeur du meuble Larghezza armadio Anchura del armario [mm]	Wanddicke Side wall thickness Épaisseur de panneau Spessore late- rale Espesor del lateral [mm]	Rohrlänge Bar length Longueur du tube Lunghezza dell'asta Longitud de la barra de torsión [mm]	Bestell-Nr. Part-No. Référence Numero d' ordina- zione Código del herraje
600	16	490	04.3684.801.000.0490,00
	19	484	04.3684.801.000.0484,00
900	16	790	04.3684.801.000.0790,00
	19	784	04.3684.801.000.0784,00
1200	16	1090	04.3684.801.000.1090,00
	19	1084	04.3684.801.000.1084,00

Weitere Ausführungen auf Anfrage !

Further versions on request !

Autres versions sur demande !

Misure speciali su richiesta !

Longitudes especiales solo bajo pedido !

Technische Änderungen vorbehalten

We reserve the right for technical modifications !

Modifications techniques réservées !

Cambiamenti tecnici riservati !

Se reserva el derecho de modificaciones técnicas !

Choosing the correct huwilift-strato model.
**Choix du modèle correct de ferrure
huwilift-strato.**
**Scelta della versione appropriata
dell' huwilift-strato.**
Selección de la correcta tipología del huwilift-strato.

Die richtige Ausführung ergibt sich aus Höhe und Gewicht des Schrankdeckels, wie in der Tabelle aufgeführt. Entsprechend der Breite Ihres Schrankes wählen sie die passende Querstange.

The correct model results from the height and weight of the flap, see chart. Choose the transversal stabilization bar according to the width of your cabinet.

Le modèle correct résulte de la hauteur et du poids de la porte relevante du meuble, comme indiqué dans le tableau. Choisissez la barre transversale appropriée en fonction de la largeur de votre meuble.

La versione appropriata dell' huwilift-strato si deduce dall'altezza e del peso dell'anta. Vedi tabella. Secondo la larghezza del Vs. armadio si sceglie l'asta trasversale.

La tipología correcta se deduce en la altura del mueble, y el peso de la puerta como está señalado en la lista. Según la anchura del mueble se escoge la barra de torsión.

huwilift-strato (ohne Querstange)
huwilift-strato (without transversal stabilization bar)
huwilift-strato (sans barre transversale)
huwilift-strato (senza asta trasversale)
huwilift-strato (sin barra de torsión)

Schrankhöhe Cabinet height Hauteur de meuble Altezza armadio Altura del mueble [mm]	Deckelgewicht / Bestell-Nr. Flap weight / Part-No. Poids de port / Référence Peso dell'anta / Numero d' ordinazione Peso de la puerta / Código del herraje [kg]			
420 420 - 500	2,0 - 3,5 03.3685.002.001	3,5 - 7,0 03.3685.002.002	6,5 - 11,0 03.3685.002.003	8,0 - 16,0 03.3685.002.004
500 500 - 550	—	—	3,8 - 10,0 03.3685.003.003	6,0 - 15,0 03.3685.003.004
600 550 - 650	—	—	3,5 - 10,0 03.3685.004.003	6,0 - 14,5 03.3685.004.004

Querstange für huwilift-strato
Transversal stabilization bar for huwilift-strato
Barre transversale pour huwilift-strato
Asta trasversale per huwilift-strato
Barra de torsión para huwilift-strato

Schrankbreite Cabinet width Largeur du meuble Larghezza armadio Anchura del armario [mm]	Wanddicke Side wall thickness Épaisseur de panneau Spessore laterale Espesor del lateral [mm]	Rohrlänge Bar length Longueur du tube Lunghezza dell'asta Longitud de la barra de torsión [mm]	Bestell-Nr. Part-No. Référence Numero d'ordinazione Código del herraje
600	16	490	04.3684.801.000.0490,00
	19	484	04.3684.801.000.0484,00
900	16	790	04.3684.801.000.0790,00
	19	784	04.3684.801.000.0784,00
1200	16	1090	04.3684.801.000.1090,00
	19	1084	04.3684.801.000.1084,00

Weitere Ausführungen auf Anfrage !

Further versions on request !

Autres versions sur demande !

Misure speciali su richiesta !

Longitudes especiales solo bajo pedido !

Technische Änderungen vorbehalten !

We reserve the right for technical modifications !

Modifications techniques réservées !

Cambiamenti tecnici riservati !

Se reserva el derecho de modificaciones técnicas !



HUWIL-WERKE GmbH
Möbelschloß- und Beschlagfabriken
Brölstraße 2
D-53809 Ruppichterath

Telefon: +49 2295 7-0
Fax: +49 2295 7-200

e-mail: verkauf-inland@huwil.de
export-international@huwil.de

internet: www.huwil.com